

# การคัดเลือกเพื่อเลื่อนและแต่งตั้งให้ ดำรงตำแหน่งในระดับที่สูงขึ้น

ตามหนังสือสำนักงาน ก.จ. ก.ท. และ ก.อบต. ที่ มท 0809.2/ว144 ลงวันที่ 15 สิงหาคม 2561

น.ส. บุรณี แพร่โรจน์

# เปรียบเทียบเส้นทางความก้าวหน้า ประเภททั่วไป (สายงาน 1/2)

ระบบซี

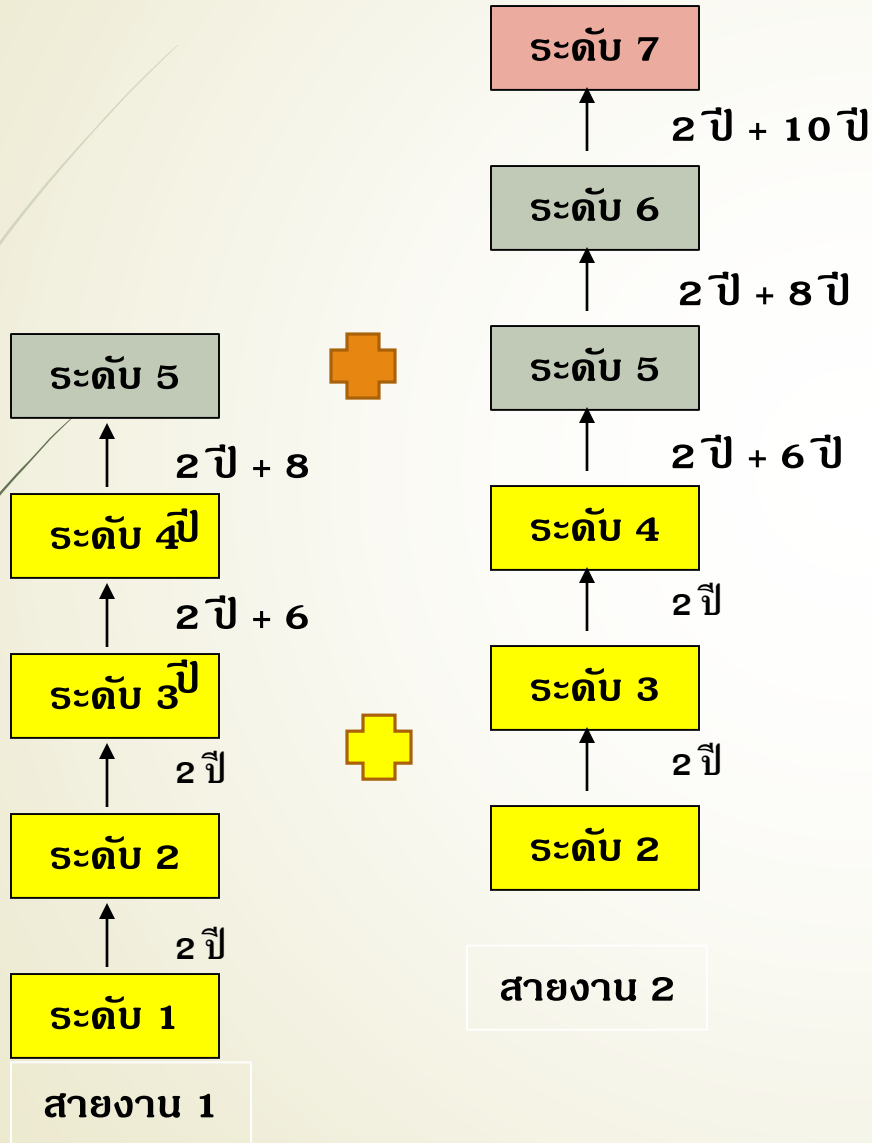

ระบบแห่ง

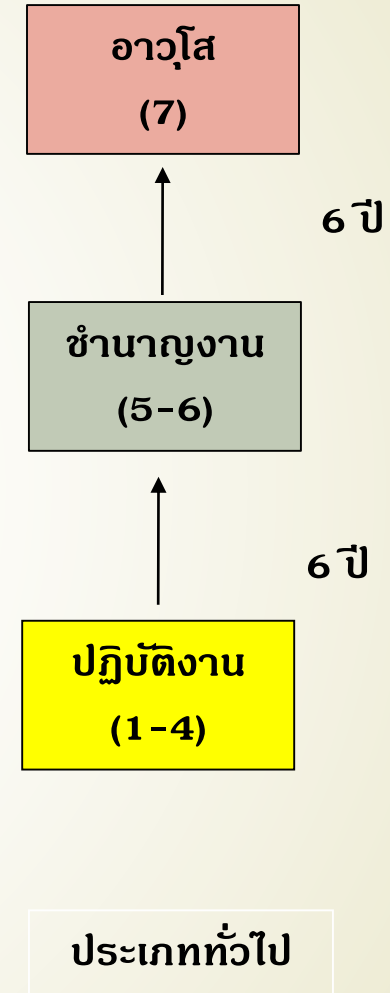

(ปวช. 6 ปี  
ปวท. 5 ปี  
ปวส. 4 ปี)

# เปรียบเทียบเส้นทางความก้าวหน้า **ประเภทวิชาการ** (สาย 3/4 )

## ระบบซี

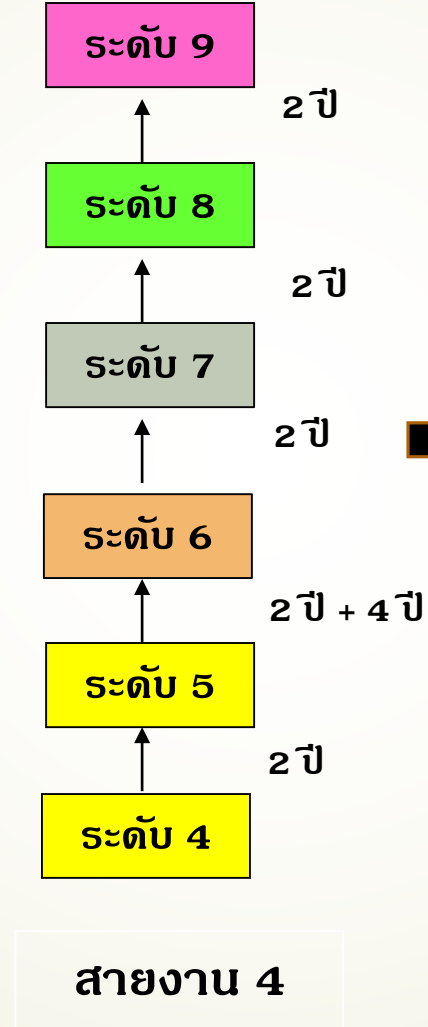
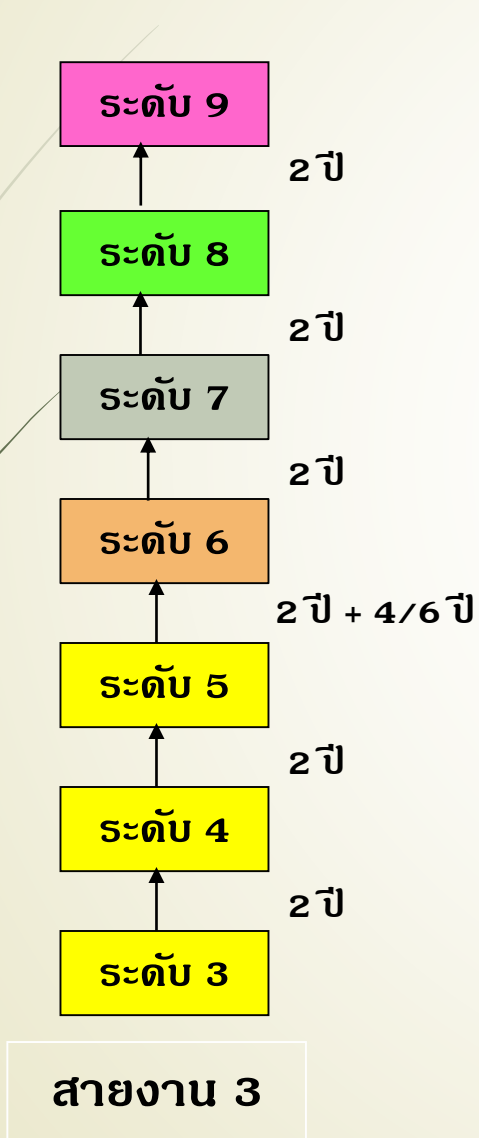

## ระบบแท่ง

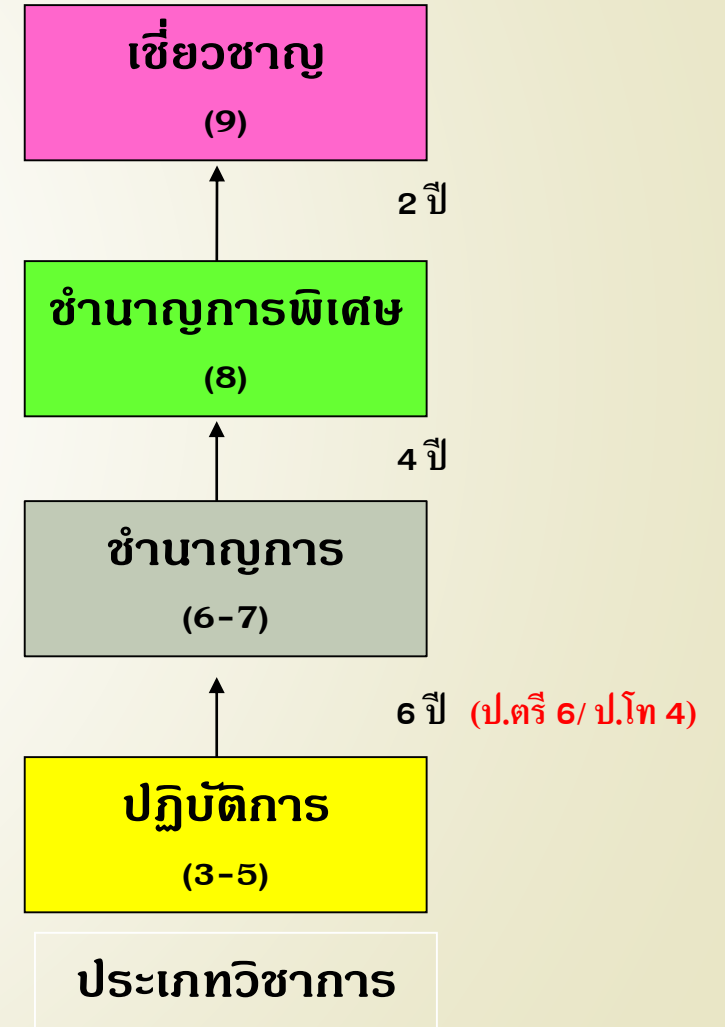

# เปรียบเทียบเส้นทางความก้าวหน้า ประเภทอำนวยการท้องถิ่น (ฝ่าย/ผอ.)

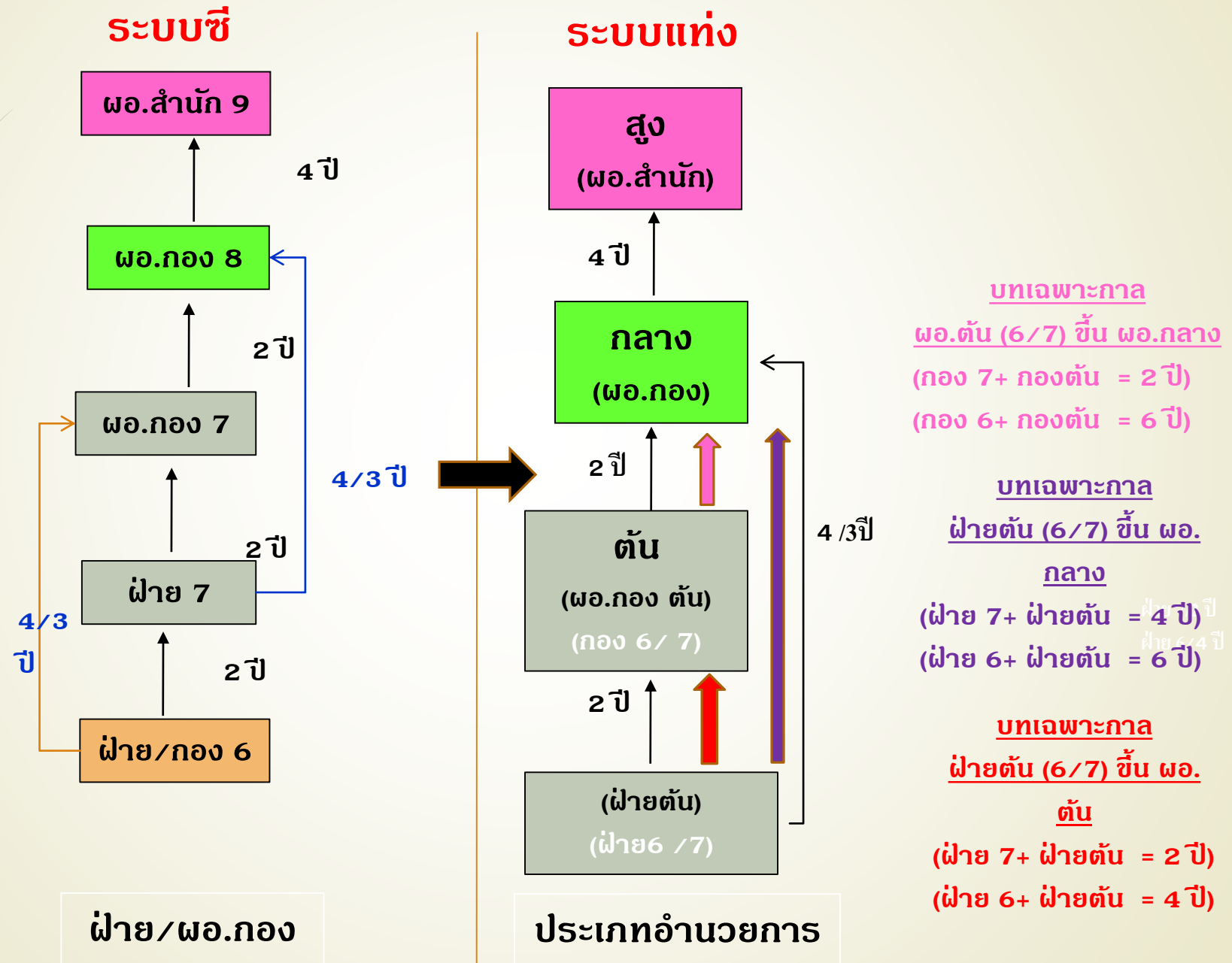

# เปรียบเทียบเส้นทางความก้าวหน้า ประเภทบริหารท้องถิ่น (รอง/ปลัด)

## ระบบซี

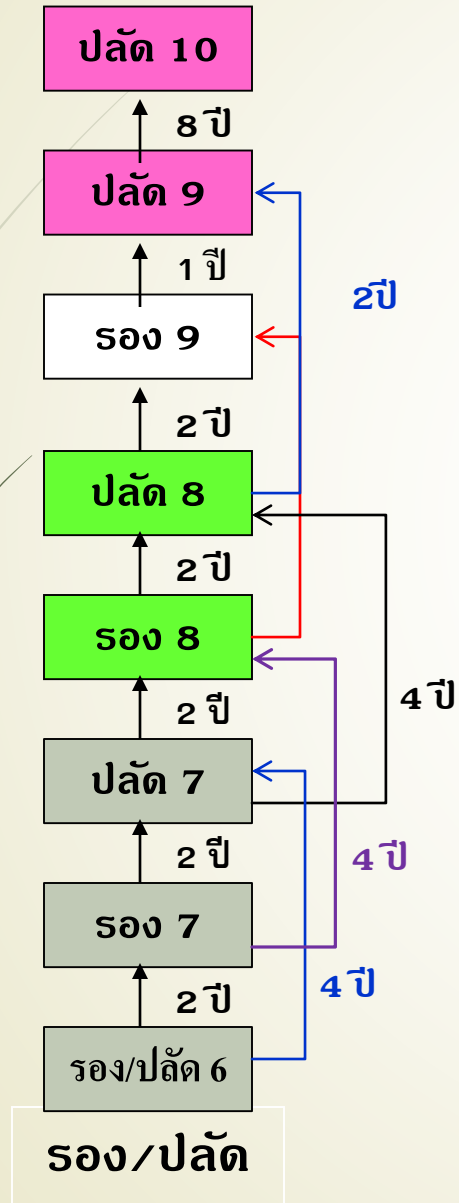

## ระบบแท่ง

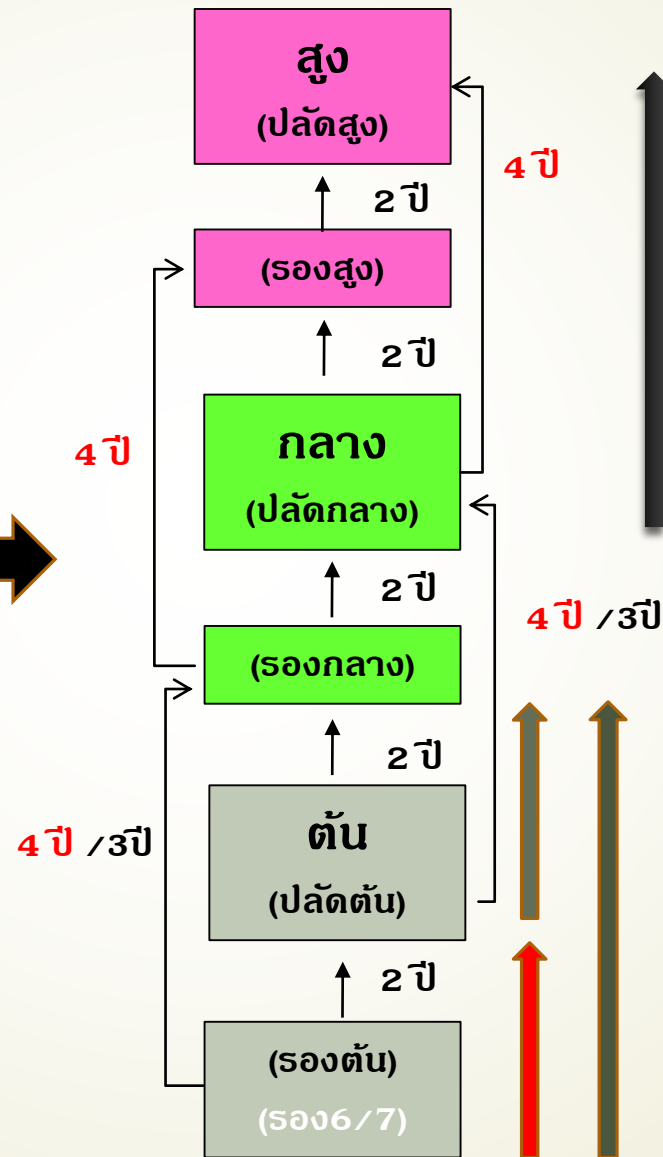

บทเฉพาะกาล  
ปลัด (8 หรือ รอง 9) ขึ้น ปลัดสูง  
 (ปลัด 8+ ปลัดกลาง = 2 ปี)  
 (รองปลัด 9+ รองปลัดสูง = 1 ปี)

บทเฉพาะกาล  
ปลัด (6/7) ขึ้น รองกลาง  
 (ปลัด 7+ ปลัดต้น = 2 ปี)  
 (ปลัด 6+ ปลัดต้น = 6 ปี)

บทเฉพาะกาล  
รอง (6/7) ขึ้น รองกลาง  
 (รอง 7+ รองต้น = 4 ปี)  
 (รอง 6+ รองต้น = 6 ปี)

บทเฉพาะกาล  
รอง (6/7) ขึ้น ปลัดต้น  
 (รอง 7+ รองต้น = 2 ปี)  
 (รอง 6+ รองต้น = 4 ปี)

# การเปลี่ยนตำแหน่งจาก ประเภททั่วไป เป็น ประเภทวิชาการ

ปวช. 6 ปี  
ปวท. 5 ปี  
ปวส. 4 ปี

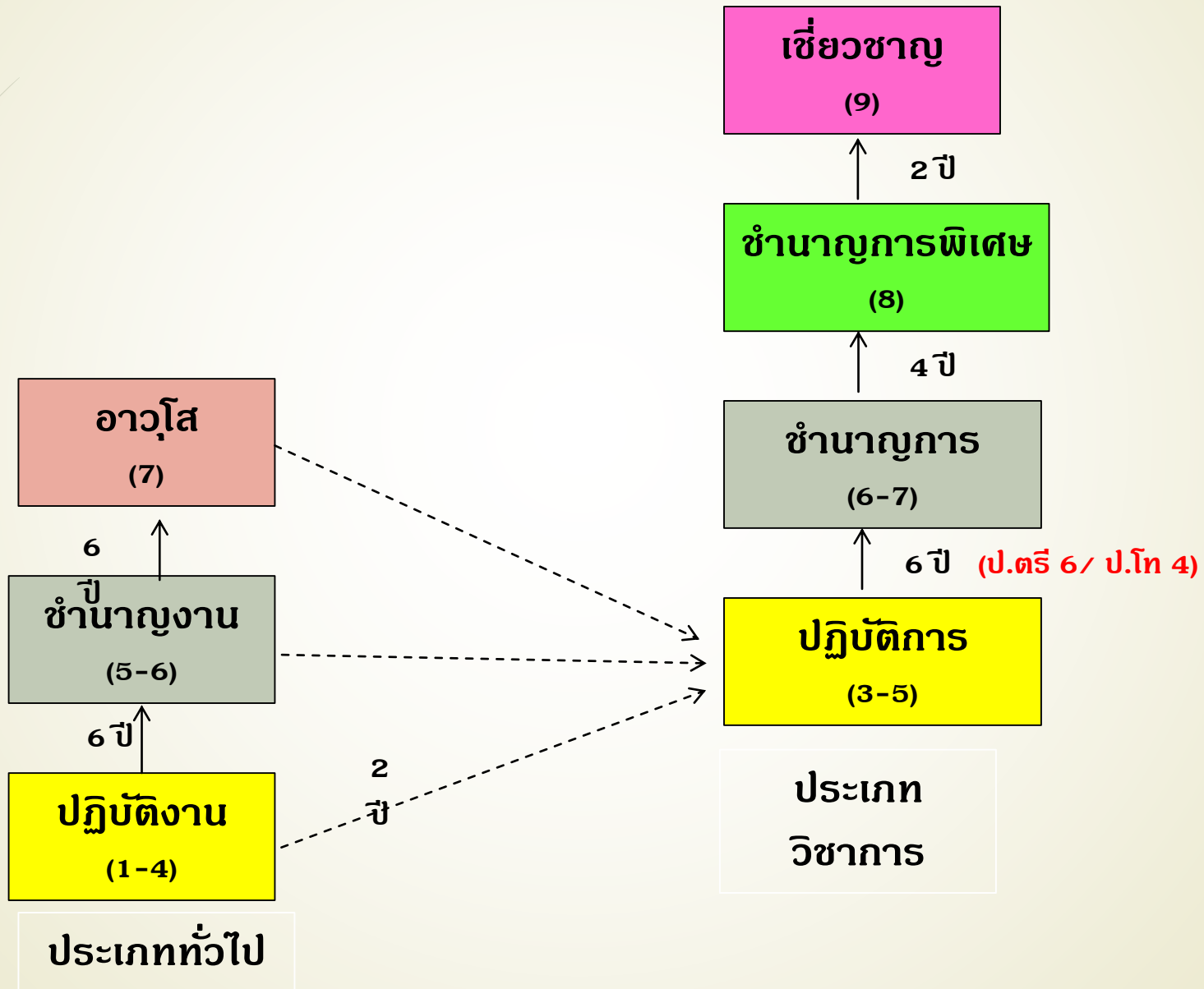

# การเปลี่ยนตำแหน่งเป็น ประเภทอำนวยการท้องถิ่น

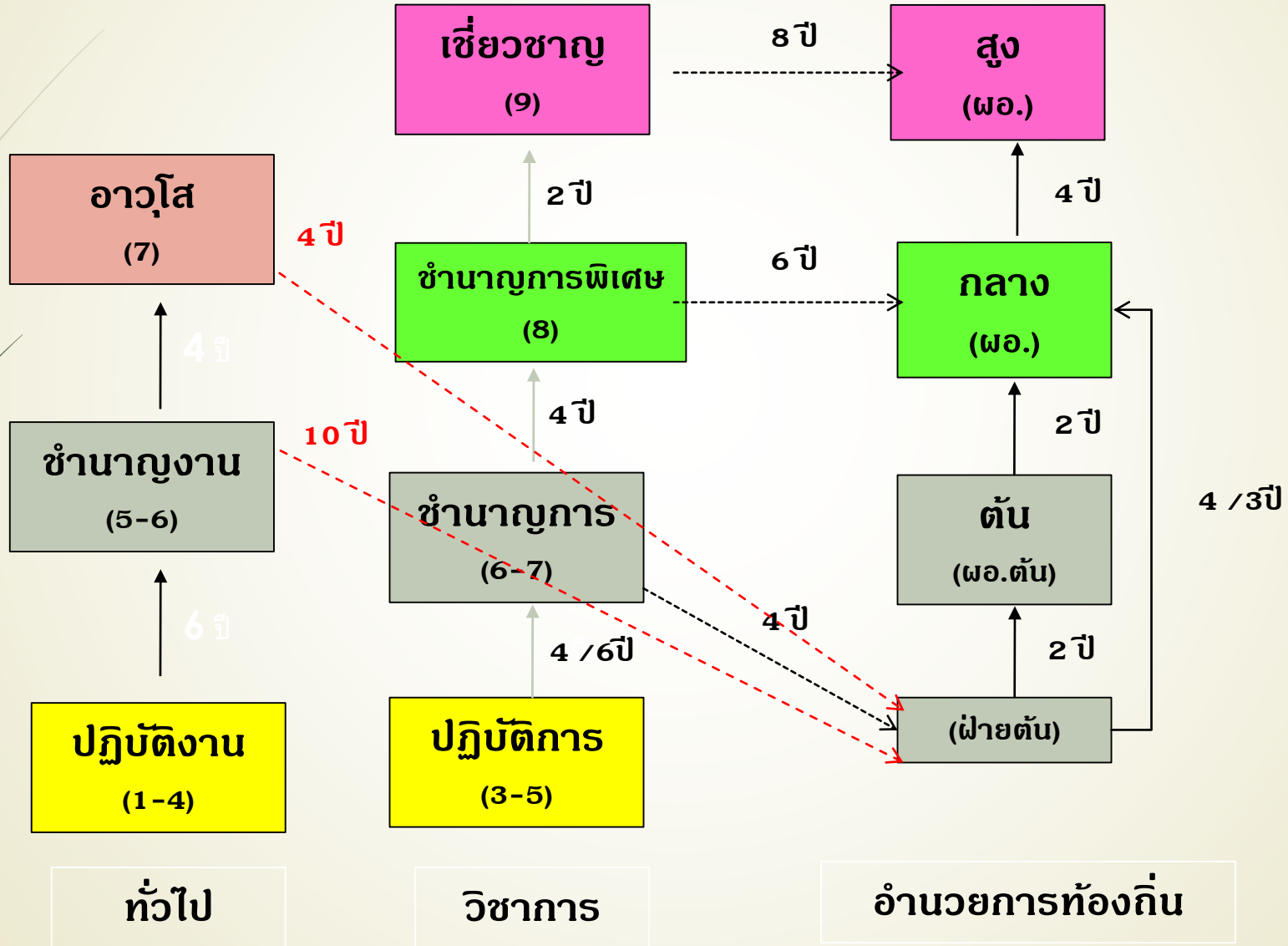



# การเปลี่ยนตำแหน่งเป็น ประเภทบริหารท้องถิ่น

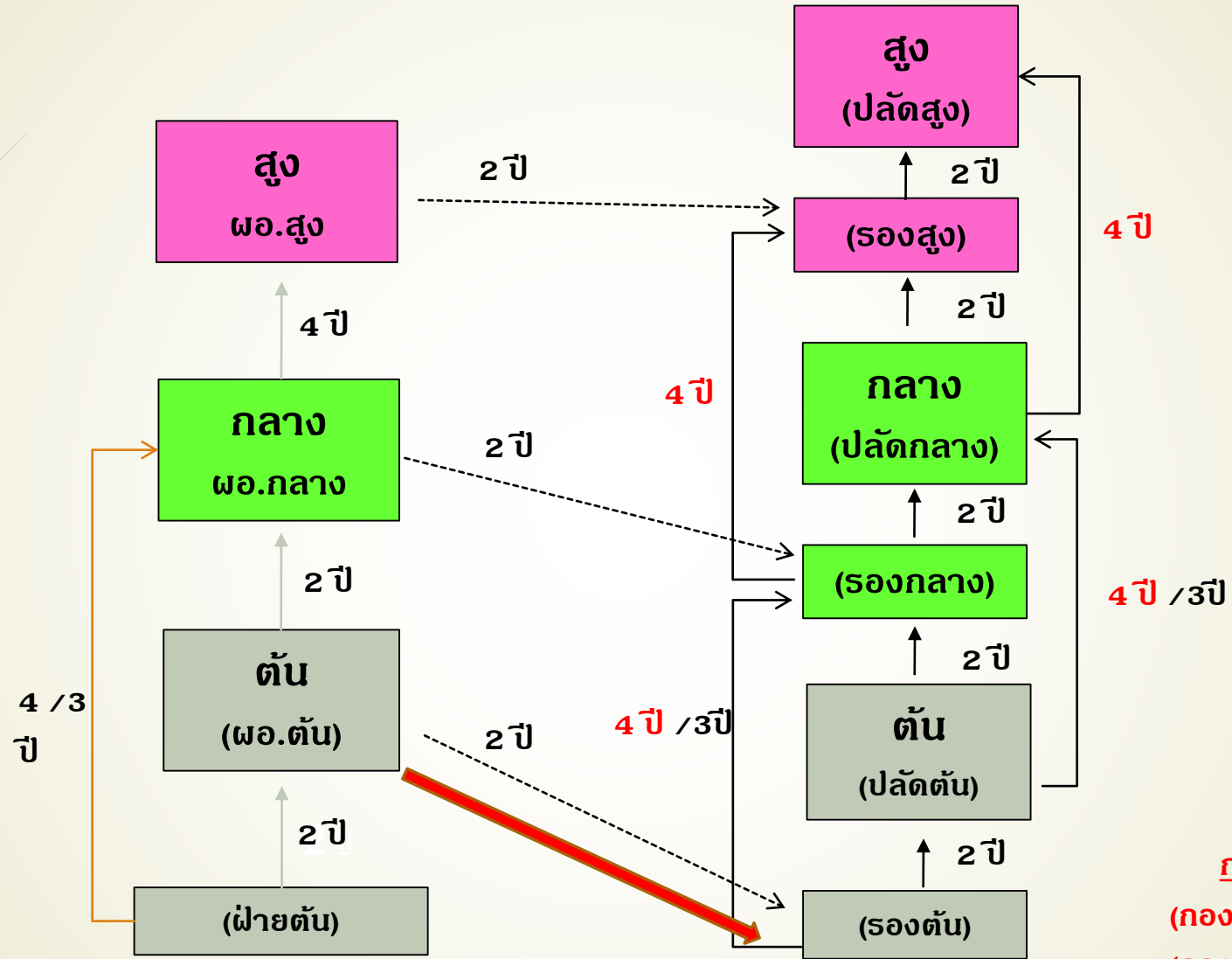

**บทเฉพาะกาล**  
**กอง (6/7) ไป รองต้น**  
 (กอง 7+ กองต้น = 2 ปี)  
 (กอง 6+ กองต้น = 6 ปี)

ประเภทอำนวยการ  
ท้องถิ่น

ประเภทบริหารท้องถิ่น



# การเลือกระดับตำแหน่งประเภททั่วไป



# คุณสมบัติเฉพาะสำหรับตำแหน่ง ประเภททั่วไป ระดับชำนาญงาน

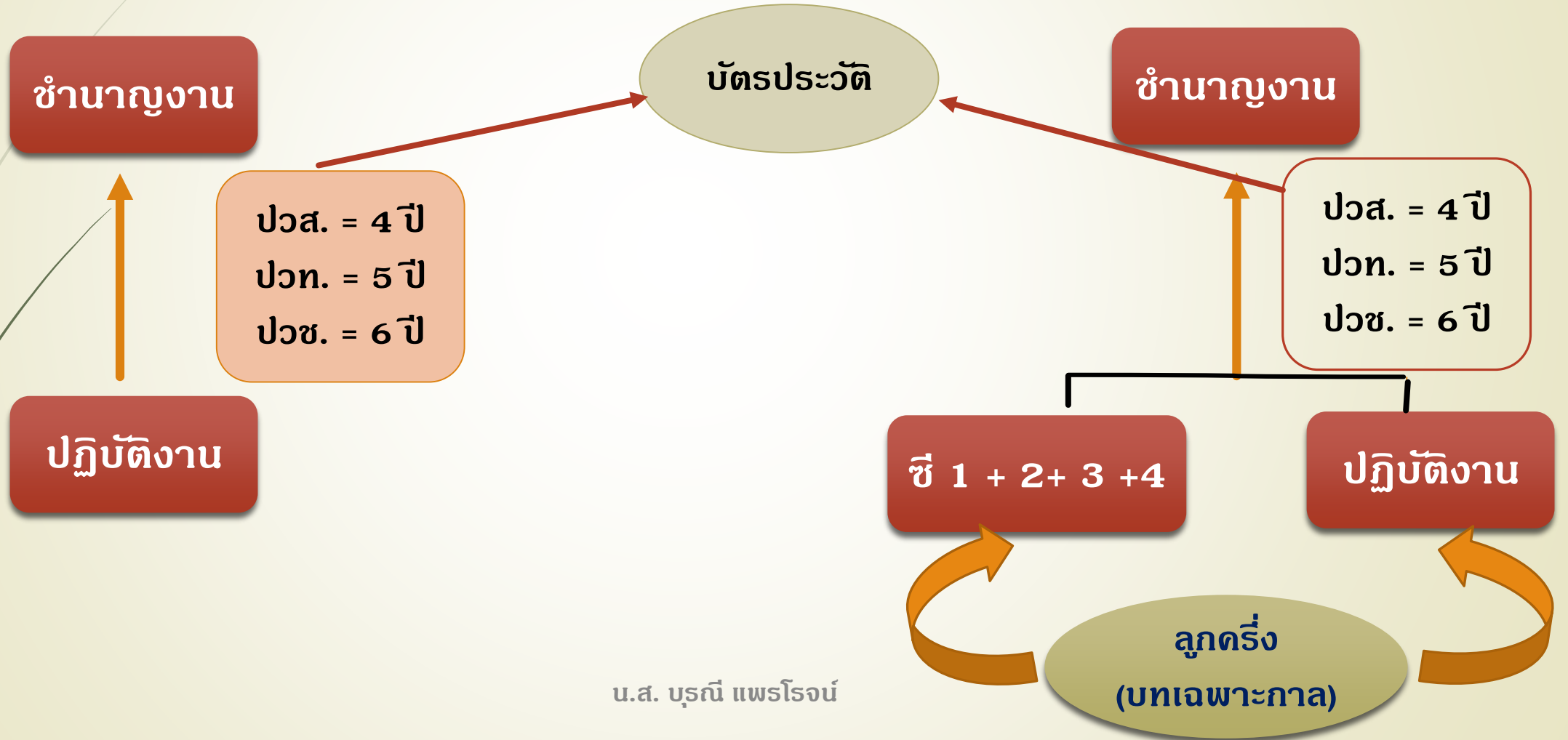

# คุณสมบัติและเงื่อนไข ประเภททั่วไป ระดับชำนาญงาน

## 1. คุณสมบัติ

มีคุณสมบัติตรงตามคุณสมบัติเฉพาะสำหรับตำแหน่ง

## 2. เงินเดือน

เงินเดือนไม่ต่ำกว่าขั้นต่ำ ชง.

13,470 บาท

## 3. ผลการปฏิบัติงาน

มีผลการประเมินการปฏิบัติราชการย้อนหลัง 6 ครั้งไม่ต่ำกว่าระดับดี

บทเฉพาะกาล  
ให้ใช้ผลการประเมินฯ ตั้งแต่ 1 ต.ค. 59 ถึงปัจจุบัน

## 4. โทษทางวินัย

รอบการประเมินที่ผ่านมาถึงแต่งตั้งไม่ถูกลงโทษสูงกว่าภาคทัณฑ์

## 5. การอบรม

ผ่านหลักสูตรที่ ก.กลาง กำหนด

ยังไม่มีหลักสูตร  
➢ ก.จังหวัด อาจเห็นชอบแต่งตั้ง  
➢ เข้าอบรมในโอกาสแรก

ผ่านการคัดเลือกด้วยวิธีการประเมินผลงานตามแบบที่กำหนด

# การประเมินผลงาน

## ผลงาน

- ย้อนหลังไม่เกิน 3 ปี
- จำนวน 2 ผลงาน
- เป็นผลงานจากการปฏิบัติงานในตำแหน่งที่จะแต่งตั้ง
- เป็นผลงานที่แสดงถึงความรู้+ทักษะในระดับที่จะแต่งตั้ง
- เกิดประโยชน์ต่อราชการ/ประชาชน/การพัฒนาการปฏิบัติงาน

## คณะกรรมการ

➤ พิจารณาคุณสมบัติและประเมินผลงาน ประกอบด้วย

1. ปลัด อปท. เป็นประธาน
2. ผู้ที่เป็นหรือเคยเป็นข้าราชการส่วนท้องถิ่น/พลเรือนที่ดำรงตำแหน่งในสายงานที่จะประเมินในระดับไม่ต่ำกว่าระดับตำแหน่งที่ขอประเมิน หรือผู้ทรงคุณวุฒิเฉพาะด้านที่มีความชำนาญในสายงานนั้น ๆ จำนวน 1 คน
3. ผู้อำนวยการสำนัก/กอง ต้นสังกัด
4. ผู้รับผิดชอบการเจ้าหน้าที่เป็นเลขานุการ

## เกณฑ์ผ่าน

- ได้คะแนนประเมินจากกรรมการ 2 ใน 3 ไม่ต่ำกว่าร้อยละ 60
- วันที่มีผลในการเลื่อนระดับต้องไม่ก่อนวันที่ผ่านการประเมินผลงานจากคณะกรรมการ

# คุณสมบัติและเงื่อนไข ประเภททั่วไป ระดับอาวุโส

## 1. คุณสมบัติ

มีคุณสมบัติตรงตามคุณสมบัติเฉพาะสำหรับตำแหน่ง

## 2. เงินเดือน

เงินเดือนไม่ต่ำกว่าขั้นต่ำ อส.

18,010 บาท

## 3. ผลการปฏิบัติงาน

มีผลการประเมินการปฏิบัติราชการย้อนหลัง 6 ครั้งไม่ต่ำกว่าระดับดี

บทเฉพาะกาล  
ให้ใช้ผลการประเมินฯ  
ตั้งแต่ 1 ต.ค. 59 ถึงปัจจุบัน

## 4. โทษทางวินัย

รอบการประเมินที่ผ่านมาถึงแต่งตั้งไม่ถูกลงโทษสูงกว่าภาคทัณฑ์

## 5. การอบรม

ผ่านหลักสูตรที่ ก.กลาง กำหนด

ยังไม่มีหลักสูตร  
➢ ก.จังหวัด อาจเห็นชอบแต่งตั้ง  
➢ เข้าอบรมในโอกาสแรก

ผ่านการคัดเลือกด้วยวิธีการประเมินความรู้ความสามารถและการประเมินผลงานตามแบบที่กำหนด

# คุณสมบัติเฉพาะสำหรับตำแหน่ง ประเภททั่วไป ระดับอาวุโส

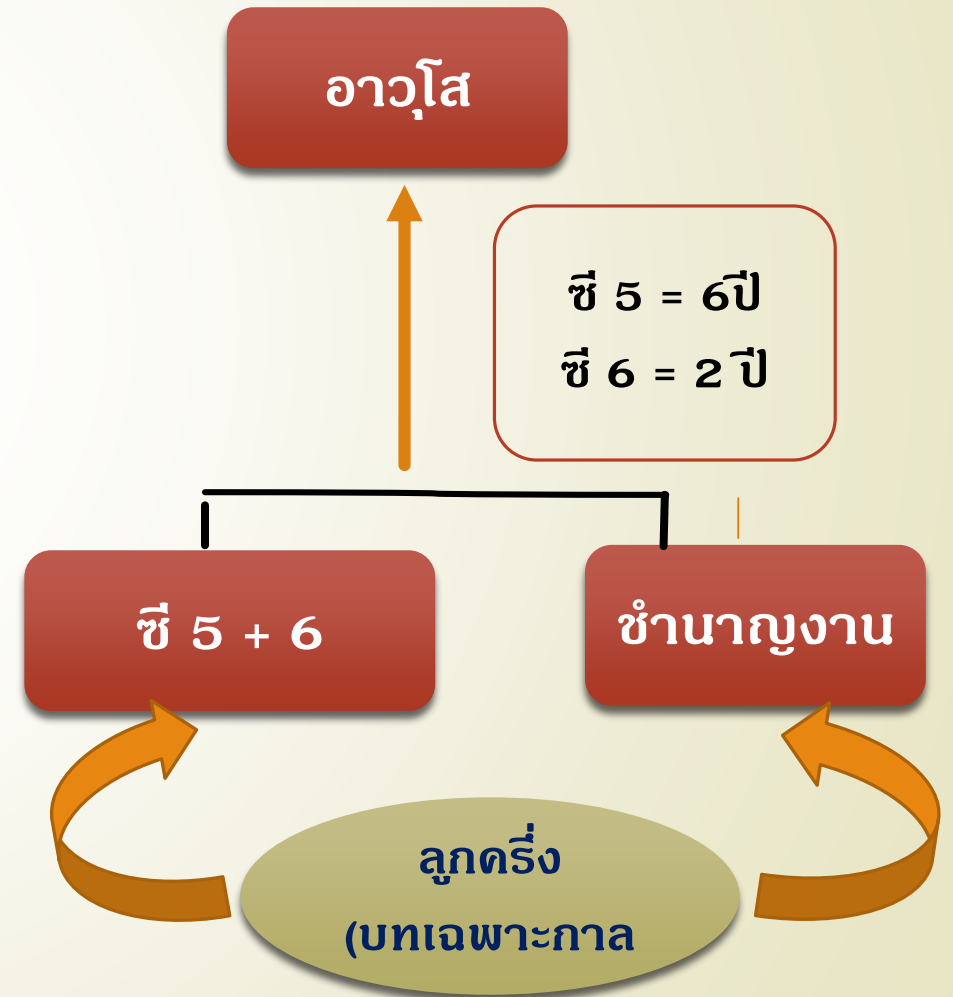
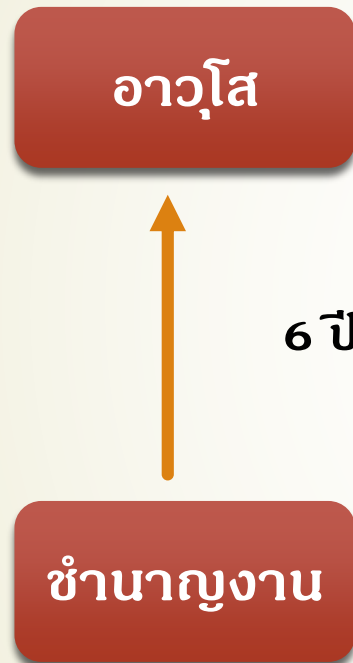

# การปรับปรุงตำแหน่ง ประเภททั่วไป ระดับอาวุโส

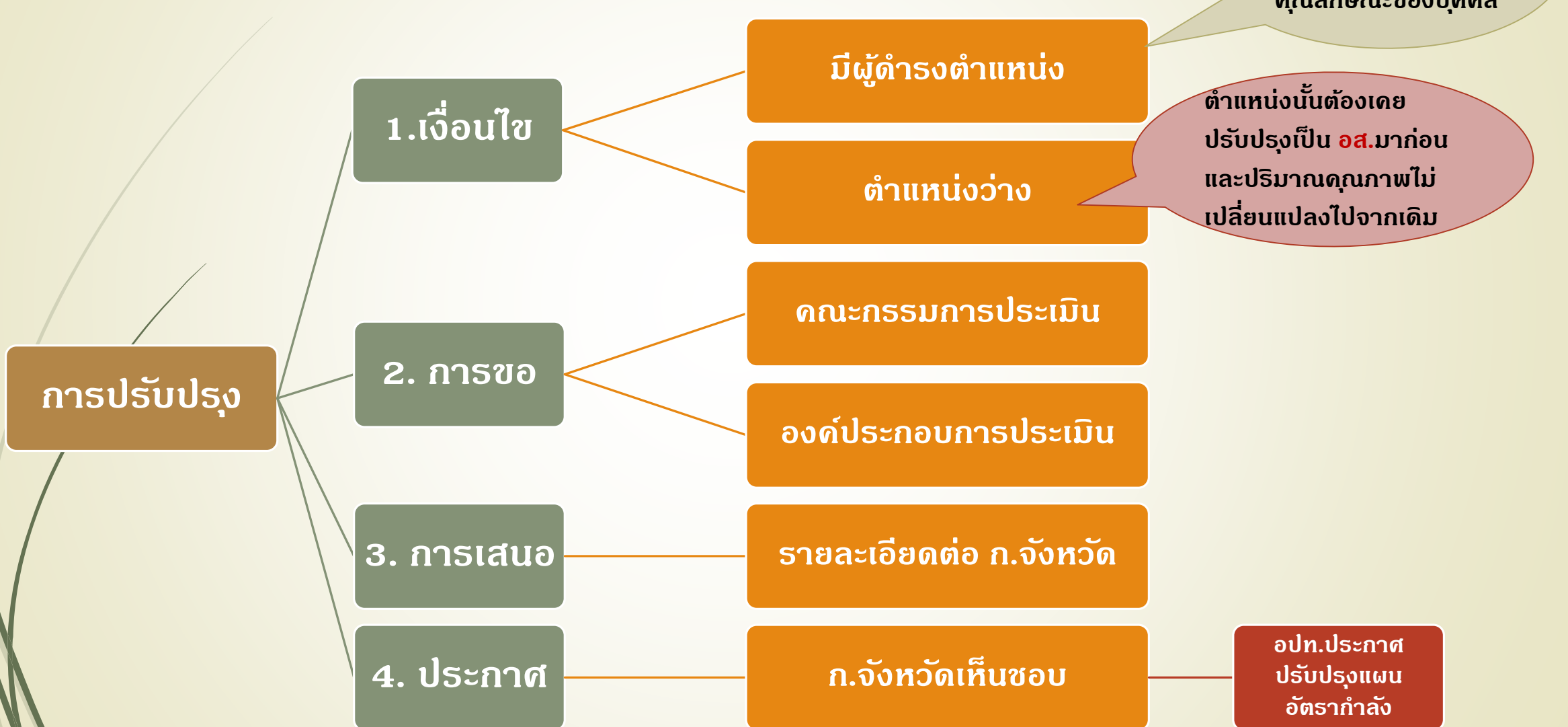



# คณะกรรมการประเมินปรับปรุงตำแหน่ง

## องค์ประกอบ

- ปลัด อปท. เป็นประธาน
- ผู้ที่เป็นหรือเคยเป็นข้าราชการส่วนท้องถิ่น/พลเรือนที่ดำรงตำแหน่งในสายงานที่จะประเมินในระดับไม่ต่ำกว่าระดับตำแหน่งที่ขอประเมิน หรือผู้ทรงคุณวุฒิเฉพาะด้านที่มีความชำนาญในสายงานนั้น ๆ จำนวน 3 คน
- ผู้อำนวยการสำนัก/กองต้นสังกัด
- ผู้รับผิดชอบการเจ้าหน้าที่เป็นเลขานุการ

## หน้าที่

- **ประเมินคุณลักษณะของบุคคล**
- ลักษณะหน้าที่ความรับผิดชอบ ปริมาณงาน คุณภาพของงาน ความยุ่งยากของงาน ความรู้ความสามารถที่ต้องการของตำแหน่งนั้น **เปลี่ยนแปลงในสาระสำคัญมากถึงขนาดจะต้องปรับปรุงตำแหน่ง**

## องค์ประกอบกรรมการประเมิน

- หน้าที่ความรับผิดชอบ (๓๐)
- ความยุ่งยากของงาน (๓๐)
- การกำกับตรวจสอบ (๒๐)
- การตัดสินใจ (๒๐)
- เกณฑ์ผ่าน ๘๐ คะแนน

# การประเมินคุณลักษณะของบุคคล

๑. ความรับผิดชอบ (๑๕)

๒. ความประพฤติ (๑๕)

๓. การทำงานร่วมกับผู้อื่น (๑๕)

๔. การแก้ไขปัญหาและการตัดสินใจ (๑๕)

๕. การพัฒนาตนเอง (๑๐)

๖. ความเสียสละ (๑๐)

๗. ความสามารถในการสื่อความหมาย (๑๐)

๘. ความดีริเริ่ม (๑๐)

เกณฑ์ผ่าน

อส. ระดับดี ๘๐ - ๘๙ คะแนน

# รายละเอียดเสนอต่อ ก.จังหวัด

รายละเอียดของภารกิจ ปริมาณงาน และคุณภาพของงานที่เพิ่มขึ้นจนถึงขนาดต้องทำให้มีการปรับปรุงการกำหนดตำแหน่งนั้นเป็นระดับอาวุโส

การค่าใช้จ่ายด้านการบริหารงานบุคคลตามกรอบแผนอัตรากำลังในปีปัจจุบันและภายหลังจากมีการปรับปรุงการกำหนดระดับตำแหน่งนั้นแล้ว

ผลการประเมินของคณะกรรมการปรับปรุงตำแหน่งและความเห็นของนายกอปท.

# การประเมินความรู้ความสามารถ

## 1. ความรู้ที่จำเป็นประจำสายงาน

เสนอวิสัยทัศน์  
ที่แสดงให้เห็นถึงข้อเสนอในการนำ  
ความรู้ที่จำเป็นในระดับที่จะ  
แต่งตั้งไปใช้ในการปฏิบัติงานใน  
อนาคต

อปท.  
ตั้งคณะกรรมการประเมิน  
วิสัยทัศน์

## 2. ทักษะ

ประเมินจากทักษะที่จำเป็น  
สำหรับการปฏิบัติงานใน  
ตำแหน่งนั้น

ผอ.สำนัก/กอง  
ประเมินทักษะ (ตามแบบ)

ผลการประเมิน  
ไม่น้อยกว่าร้อยละ 80

## 3. สมรรถนะ

พิจารณาจากผลการ  
ประเมินการปฏิบัติราชการ  
ประจำปีย้อนหลัง

ไม่ต่ำกว่าระดับดี  
ไม่น้อยกว่า 6 ครั้ง

# คณะกรรมการประเมินวิสัยทัศน์

## องค์ประกอบ

- ผู้แทนส่วนราชการระดับส่วนกลางหรือส่วนภูมิภาคที่ ก.จังหวัด คัดเลือก ที่เกี่ยวข้องกับลักษณะงานที่ประเมิน ดำรงตำแหน่ง ไม่ต่ำกว่าระดับตำแหน่งที่ขอประเมิน เป็นประธาน
- ปลัด อปท. และผู้อำนวยการสำนัก/กอง ที่ผู้นั้นสังกัด เป็นกรรมการ
- ผู้รับผิดชอบงานบริหารงานบุคคล เป็นเลขานุการ

## หน้าที่

- ประเมินวิสัยทัศน์ (ตามแบบ)

## เกณฑ์ผ่าน

- ได้คะแนนประเมินจากกรรมการ 2 ใน 3 ไม่ต่ำกว่าร้อยละ 60

# การประเมินผลงาน ระดับอาวุโส

## ผลงาน

- จัดทำผลงานทางวิชาการ จำนวน 1 ผลงาน
- ย้อนหลังไม่เกิน 3 ปี
- เป็นผลงานจากการปฏิบัติงานในตำแหน่งที่ขอประเมิน
- เป็นผลงานที่แสดงถึงความรู้+ทักษะในระดับที่จะแต่งตั้ง
- เกิดประโยชน์ต่อราชการ/ประชาชน/การพัฒนาการปฏิบัติงาน

## คณะกรรมการ

- อปท. แต่งตั้งจากบัญชีกรรมการประเมินผลงานที่ ก.จังหวัด กำหนด จำนวน 3 คน
1. ผู้ทรงคุณวุฒิจากสถาบันการศึกษาของรัฐ สาขาวิชาที่เกี่ยวข้อง หรือ
  2. ผู้แทนส่วนราชการระดับส่วนกลางหรือส่วนภูมิภาคที่เกี่ยวข้องกับลักษณะงานระดับ ไม่ต่ำกว่าที่ขอประเมิน
  3. ผู้ช่วยเลขาธิการ ก.จังหวัด เป็นเลขาธิการ

## เกณฑ์ผ่าน

- ได้คะแนนประเมินจากกรรมการ 2 ใน 3 ไม่ต่ำกว่าร้อยละ 70
- ไม่ผ่าน เสนอได้อีก 1 ครั้งภายใน 1 ปี นับแต่แจ้งผล ไม่เสนอหรือเสนอแล้วไม่ผ่าน ให้ยกเลิกประเมินใหม่ทั้งกระบวนการ
- วันที่มีผลในการเลื่อนระดับต้องไม่ก่อนวันที่ยื่นผลงานครบถ้วนสมบูรณ์ ถึงวันประทับตราของสนง.เลขาธิการ ก.จังหวัด

# การเลื่อนระดับตำแหน่งประเภทวิชาการ

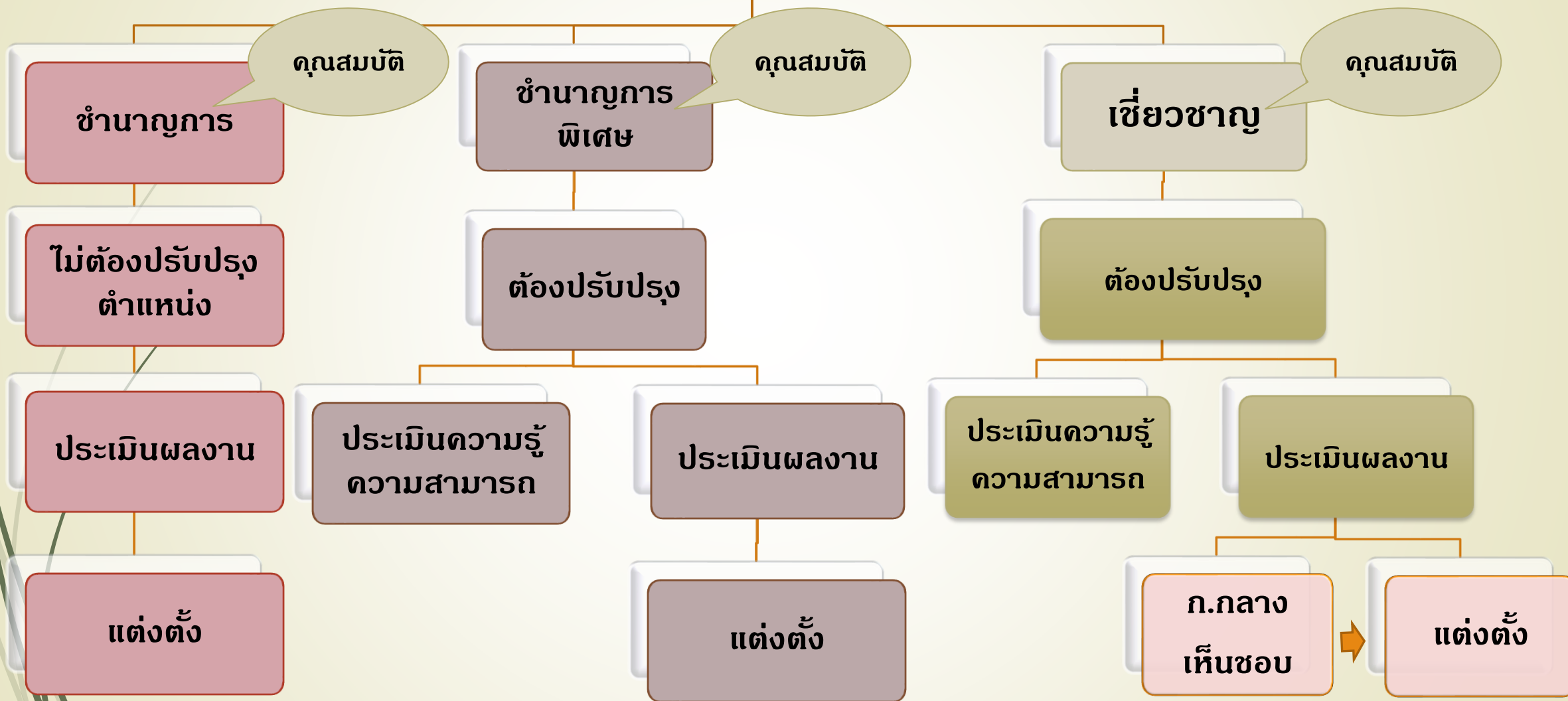



# คุณสมบัติและเงื่อนไข ประเภทวิชาการ ระดับชำนาญการ



ผ่านการคัดเลือกด้วยวิธีการประเมินผลงานตามแบบที่กำหนด

# คุณสมบัติเฉพาะสำหรับตำแหน่ง ประเภทวิชาการ ระดับชำนาญการ

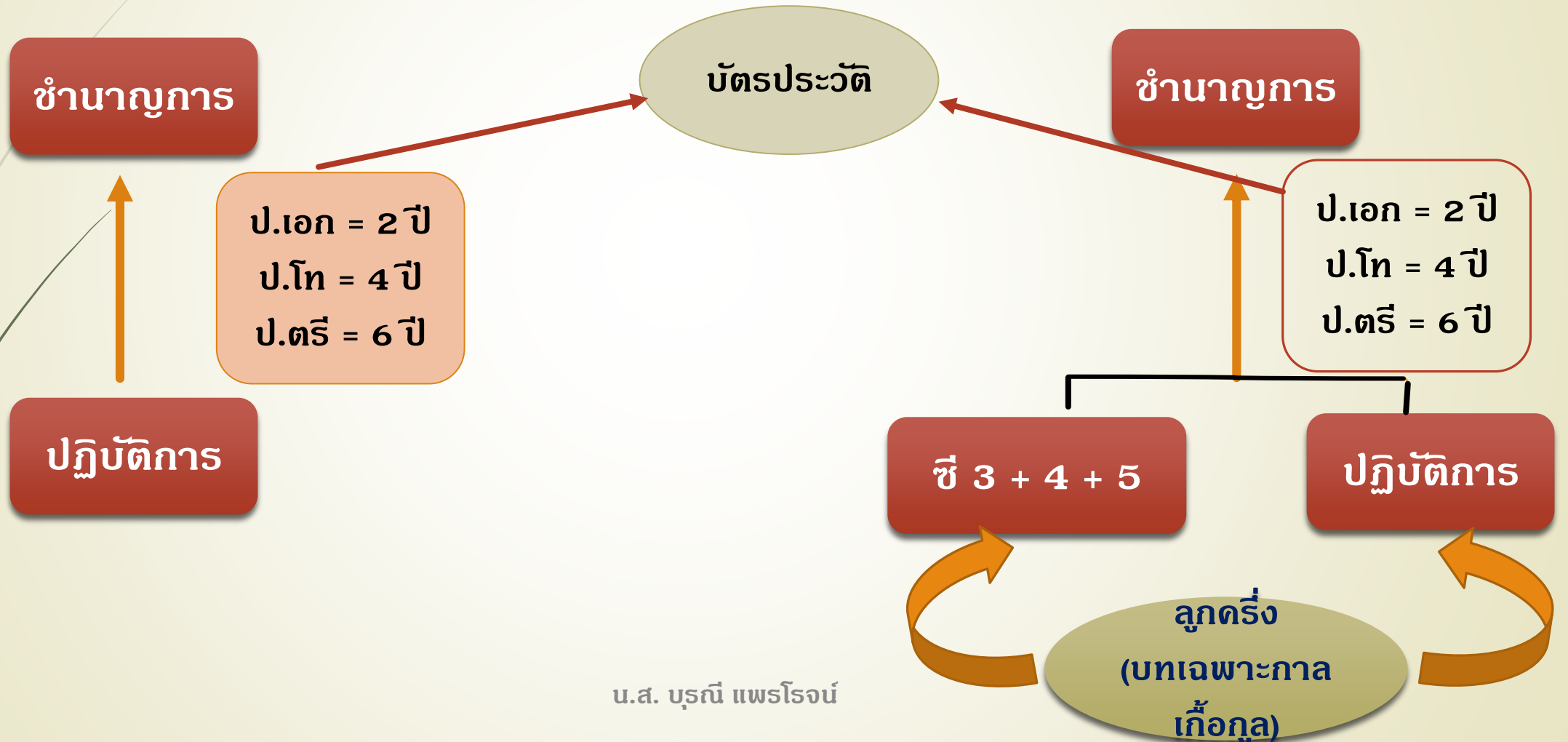

การพิจารณาระยะเวลาถือคุณเพื่อการเลื่อนระดับ /

การย้าย/การโอน/การรับโอน

(ว 61 ลงวันที่ 29 ธันวาคม 2558)

1. กำหนดงานที่เกี่ยวข้อง กรณีคุณสมบัติเฉพาะตำแหน่ง กำหนดให้เป็นผู้ปฏิบัติงานหรืองานอื่นที่เกี่ยวข้องมาแล้ว ไม่น้อยกว่า 1 ปี
2. กำหนดตำแหน่งที่มีหน้าที่ความรับผิดชอบเกี่ยวข้องถือคุณกัน โดยนำระยะเวลาดำรงตำแหน่งในสายงานอื่นที่เริ่มต้นจาก ประเภทเดียวกัน เป็นระยะเวลาขั้นต่ำ ในการเลื่อนระดับสูงขึ้น

### 3. การเลื่อนระดับประเภทวิชาการให้นำระยะเวลาประเภท ทั่วไปมานับรวมเป็นระยะเวลาขั้นต่ำได้

- ต้องดำรงตำแหน่งในสายงาน และปฏิบัติหน้าที่ใน  
ตำแหน่งที่จะแต่งตั้ง มาแล้วไม่น้อยกว่า 1 ปี
- นับระยะเวลาประเภททั่วไปได้ไม่ก่อนวันที่มีวุฒิปริญญา  
และดำรงตำแหน่งระดับ**ชำนาญงาน**ขึ้นไป
- นับระยะเวลาได้ครึ่งหนึ่ง

บัญชีกลุ่มประเภทตำแหน่งที่มีลักษณะหน้าที่ความรับผิดชอบเกี่ยวข้องเกี่ยวคู่กันของตำแหน่งประเภทเดียวกัน และงานที่เกี่ยวข้องเกี่ยวคู่กันของตำแหน่งประเภททั่วไป กับตำแหน่งประเภทวิชาการ ของข้าราชการและพนักงานส่วนท้องถิ่น

กลุ่มที่ ๑ กลุ่มบริหาร อำนาจการ ธุรการ งานสถิติและนิติการ	
ตำแหน่งประเภททั่วไป	ตำแหน่งประเภทวิชาการ
๑. เจ้าพนักงานธุรการ ๒. เจ้าพนักงานทะเบียน ๓. เจ้าพนักงานเวชสถิติ	๑. นักจัดการงานทั่วไป ๒. นักทรัพยากรบุคคล ๓. นักวิเคราะห์นโยบายและแผน ๔. นักจัดการงานทะเบียนและบัตร
	๑. นิติกร
	๑. นักวิชาการคอมพิวเตอร์





กลุ่มที่ ๒ กลุ่มการคลัง การเศรษฐกิจและการพาณิชย์

ตำแหน่งประเภททั่วไป	ตำแหน่งประเภทวิชาการ
๑. เจ้าพนักงานการเงินและบัญชี ๒. เจ้าพนักงานการคลัง ๓. เจ้าพนักงานจัดเก็บรายได้ ๔. เจ้าพนักงานพัสดุ	๑. นักวิชาการคลัง ๒. นักวิชาการเงินและบัญชี ๓. นักวิชาการตรวจสอบภายใน ๔. นักวิชาการพาณิชย์ ๕. นักวิชาการจัดเก็บรายได้ ๖. นักวิชาการพัสดุ

กลุ่มที่ ๓ กลุ่มประชาสัมพันธ์ การท่องเที่ยวและต่างประเทศ

ตำแหน่งประเภททั่วไป	ตำแหน่งประเภทวิชาการ
๑. เจ้าพนักงานประชาสัมพันธ์ ๒. เจ้าพนักงานส่งเสริมการท่องเที่ยว	๑. นักประชาสัมพันธ์ ๒. นักพัฒนาการท่องเที่ยว ๓. นักวิเทศสัมพันธ์



# การประเมินผลงาน

## ผลงาน

- ย้อนหลังไม่เกิน 3 ปี
- จำนวน 2 ผลงาน
- เป็นผลงานจากการปฏิบัติงานในตำแหน่งที่จะแต่งตั้ง
- เป็นผลงานที่แสดงถึงความรู้+ทักษะในระดับที่จะแต่งตั้ง
- เกิดประโยชน์ต่อราชการ/ประชาชน/การพัฒนาการปฏิบัติงาน

## คณะกรรมการ

➤ พิจารณาคุณสมบัติและประเมินผลงาน ประกอบด้วย

1. ปลัด อปท. เป็นประธาน
2. ผู้ที่เป็นหรือเคยเป็นข้าราชการส่วนท้องถิ่น/พลเรือนที่ดำรงตำแหน่งในสายงานที่จะประเมินในระดับไม่ต่ำกว่าระดับตำแหน่งที่ขอประเมิน หรือผู้ทรงคุณวุฒิเฉพาะด้านที่มีความชำนาญในสายงานนั้น ๆ จำนวน 1 คน
3. ผู้อำนวยการสำนัก/กอง ต้นสังกัด
4. ผู้รับผิดชอบการเจ้าหน้าที่เป็นเลขานุการ

## เกณฑ์ผ่าน

- ได้คะแนนประเมินจากกรรมการ 2 ใน 3 ไม่ต่ำกว่าร้อยละ 60
- วันที่มีผลในการเลื่อนระดับต้องไม่ก่อนวันที่ผ่านการประเมินผลงานจากคณะกรรมการ



# คุณสมบัติและเงื่อนไข ประเภทวิชาการ ระดับชำนาญการพิเศษ

เงื่อนไข ท กับ อบต.  
ผอ.ต้องเป็น  
ระดับกลางขึ้นไป



ผ่านการคัดเลือกด้วยวิธีการประเมินความรู้ความสามารถและการประเมินผลงานตามแบบที่กำหนด

# คุณสมบัติเฉพาะสำหรับตำแหน่ง ประเภทวิชาการ ระดับชำนาญการพิเศษ

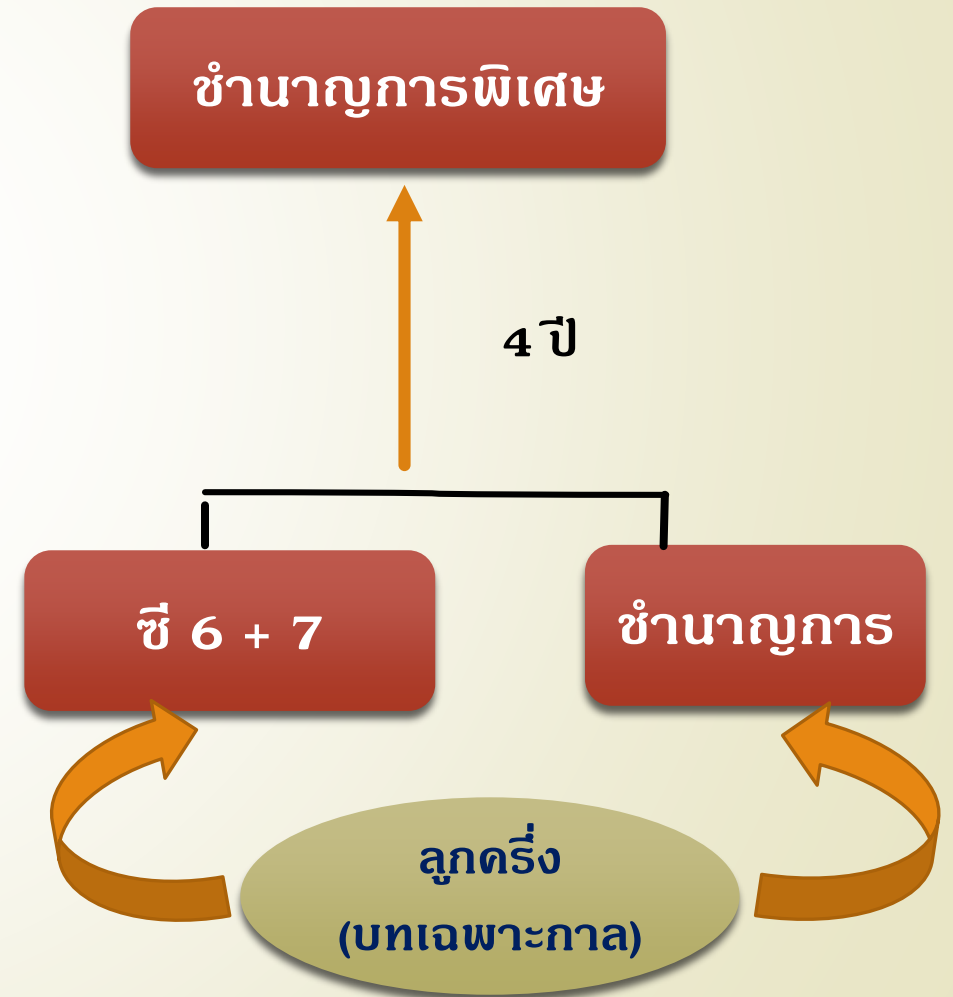

# การปรับปรุงตำแหน่ง ประเภทวิชาการ ระดับชำนาญการพิเศษ

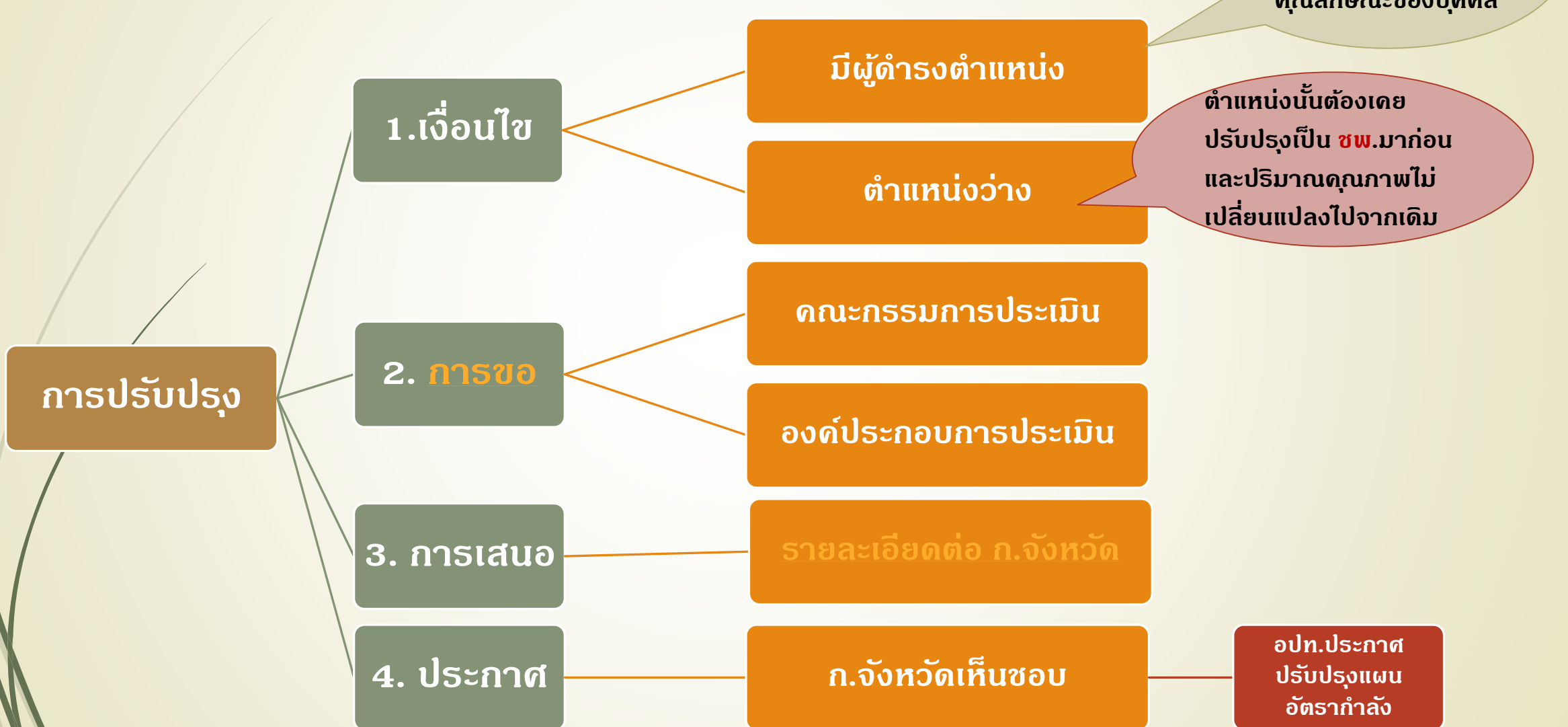

- มีคุณสมบัติ  
- ผ่านการประเมิน  
คุณลักษณะของบุคคล

ตำแหน่งนั้นต้องเคย  
ปรับปรุงเป็น **ขพ.** มาก่อน  
และปริมาณคุณภาพไม่  
เปลี่ยนแปลงไปจากเดิม

# คณะกรรมการประเมินปรับปรุงตำแหน่ง

## องค์ประกอบ

- ปลัด อปท. เป็นประธาน
- ผู้ที่เป็นหรือเคยเป็นข้าราชการส่วนท้องถิ่น/พลเรือนที่ดำรงตำแหน่งในสายงานที่จะประเมินในระดับไม่ต่ำกว่าระดับตำแหน่งที่ขอประเมิน หรือผู้ทรงคุณวุฒิเฉพาะด้านที่มีความชำนาญในสายงานนั้น ๆ จำนวน 3 คน
- ผู้อำนวยการสำนัก/กองต้นสังกัด
- ผู้รับผิดชอบการเจ้าหน้าที่เป็นเลขานุการ

## หน้าที่

- **ประเมินคุณลักษณะของบุคคล**
- ลักษณะหน้าที่ความรับผิดชอบ ปริมาณงาน คุณภาพของงาน ความยุ่งยากของงาน ความรู้ความสามารถที่  
ต้องการของตำแหน่งนั้น **เปลี่ยนแปลงในสาระสำคัญมากถึงขนาดจะต้องปรับปรุงตำแหน่ง**

## องค์ประกอบกรรมการประเมิน

- หน้าที่ความรับผิดชอบ (๓๐)
- ความยุ่งยากของงาน (๓๐)
- การกำกับตรวจสอบ (๒๐)
- การตัดสินใจ (๓๐)

เกณฑ์ผ่าน

ชพ. ๘๐ คะแนน

# การประเมินคุณลักษณะของบุคคล

๑. ความรับผิดชอบ (๑๕)

๒. ความประพฤติ (๑๕)

๓. การทำงานร่วมกับผู้อื่น (๑๕)

๔. การแก้ไขปัญหาและการตัดสินใจ (๑๕)

๕. การพัฒนาตนเอง (๑๐)

๖. ความเสียสละ (๑๐)

๗. ความสามารถในการสื่อ  
ความหมาย (๑๐)

๘. ความดีริเริ่ม (๑๐)

เกณฑ์ผ่าน

ชพ. ระดับดี ๘๐ - ๘๙ คะแนน

# รายละเอียดเสนอต่อ ก.จังหวัด

รายละเอียดของภารกิจ ปริมาณงาน และคุณภาพของงานที่เพิ่มขึ้นจนถึงขนาดต้องทำให้มีการปรับปรุงการกำหนดตำแหน่งนั้นเป็นระดับชำนาญการพิเศษ

การค่าใช้จ่ายด้านการบริหารงานบุคคลตามกรอบแผนอัตรากำลังในปีปัจจุบันและภายหลังจากมีการปรับปรุงการกำหนดระดับตำแหน่งนั้นแล้ว

ผลการประเมินของคณะกรรมการปรับปรุงตำแหน่งและความเห็นของนายกอปท.

# การประเมินความรู้ความสามารถ

## 1. ความรู้ที่จำเป็นประจำสายงาน

เสนอวิสัยทัศน์  
ที่แสดงให้เห็นถึงข้อเสนอในการนำ  
ความรู้ที่จำเป็นในระดับที่จะ  
แต่งตั้งไปใช้ในการปฏิบัติงานใน  
อนาคต

อปท.  
ตั้งคณะกรรมการประเมิน  
วิสัยทัศน์

## 2. ทักษะ

ประเมินจากทักษะที่จำเป็น  
สำหรับการปฏิบัติงานใน  
ตำแหน่งนั้น

ผอ.สำนัก/กอง  
ประเมินทักษะ (ตามแบบ)

ผลการประเมิน  
ไม่น้อยกว่าร้อยละ 80

## 3. สมรรถนะ

พิจารณาจากผลการ  
ประเมินการปฏิบัติราชการ  
ประจำปีย้อนหลัง

ไม่ต่ำกว่าระดับดี  
ไม่น้อยกว่า 6 ครั้ง



# คณะกรรมการประเมินวิสัยทัศน์

## องค์ประกอบ

- ผู้แทนส่วนราชการระดับส่วนกลางหรือส่วนภูมิภาคที่ ก.จังหวัด คัดเลือก ที่เกี่ยวข้องกับลักษณะงานที่ประเมิน ดำรงตำแหน่ง ไม่ต่ำกว่าระดับตำแหน่งที่ขอประเมิน เป็นประธาน
- ปลัด อปท. และผู้อำนวยการสำนัก/กอง ที่ผู้นั้นสังกัด เป็นกรรมการ
- ผู้รับผิดชอบงานบริหารงานบุคคล เป็นเลขานุการ

## หน้าที่

- ประเมินวิสัยทัศน์ (ตามแบบ)

## เกณฑ์ผ่าน

- ได้คะแนนประเมินจากกรรมการ 2 ใน 3 ไม่ต่ำกว่าร้อยละ 60

# การประเมินผลงาน ระดับชำนาญการพิเศษ

## ผลงาน

- จัดทำผลงานทางวิชาการ จำนวน 2 ผลงาน
- ย้อนหลังไม่เกิน 3 ปี
- เป็นผลงานจากการปฏิบัติงานในตำแหน่งที่ขอประเมิน
- เป็นผลงานที่แสดงถึงความรู้+ทักษะในระดับที่จะแต่งตั้ง
- เกิดประโยชน์ต่อราชการ/ประชาชน/การพัฒนาการปฏิบัติงาน

## คณะกรรมการ

อปท. แต่งตั้งจากบัญชีกรรมการประเมินผลงานที่ ก.จังหวัด กำหนด จำนวน 3 คน

1. ผู้ทรงคุณวุฒิจากสถาบันการศึกษาของรัฐ สาขาวิชาที่เกี่ยวข้อง หรือ
2. ผู้แทนส่วนราชการระดับส่วนกลางหรือส่วนภูมิภาคที่เกี่ยวข้องกับลักษณะงานระดับ ไม่ต่ำกว่าที่ขอประเมิน
3. ผู้ช่วยเลขาธิการ ก.จังหวัด เป็นเลขาธิการ

## เกณฑ์ผ่าน

- ใต้คะแนนประเมินจากกรรมการ 2 ใน 3 ไม่ต่ำกว่าร้อยละ 70
- ไม่ผ่าน เสนอได้อีก 1 ครั้งภายใน 1 ปี นับแต่แจ้งผล ไม่เสนอหรือเสนอแล้วไม่ผ่าน ให้ยกเลิกประเมินใหม่ทั้งกระบวนการ
- วันที่มีผลในการเลื่อนระดับต้องไม่ก่อนวันที่ยื่นผลงานครบถ้วนสมบูรณ์ ถึงวันประทับตราของสนง.เลขาธิการ ก.จังหวัด

# คุณสมบัติและเงื่อนไข ประเภทวิชาการ ระดับเชี่ยวชาญ

เงื่อนไข จ. กับ ท.  
ผอ.ต้องเป็นระดับสูง  
ขึ้นไป



ผ่านการคัดเลือกด้วยวิธีการประเมินความรู้ความสามารถและการประเมินผลงานตามแบบที่กำหนด

# คุณสมบัติเฉพาะสำหรับตำแหน่ง ประเภทวิชาการ ระดับเชี่ยวชาญ

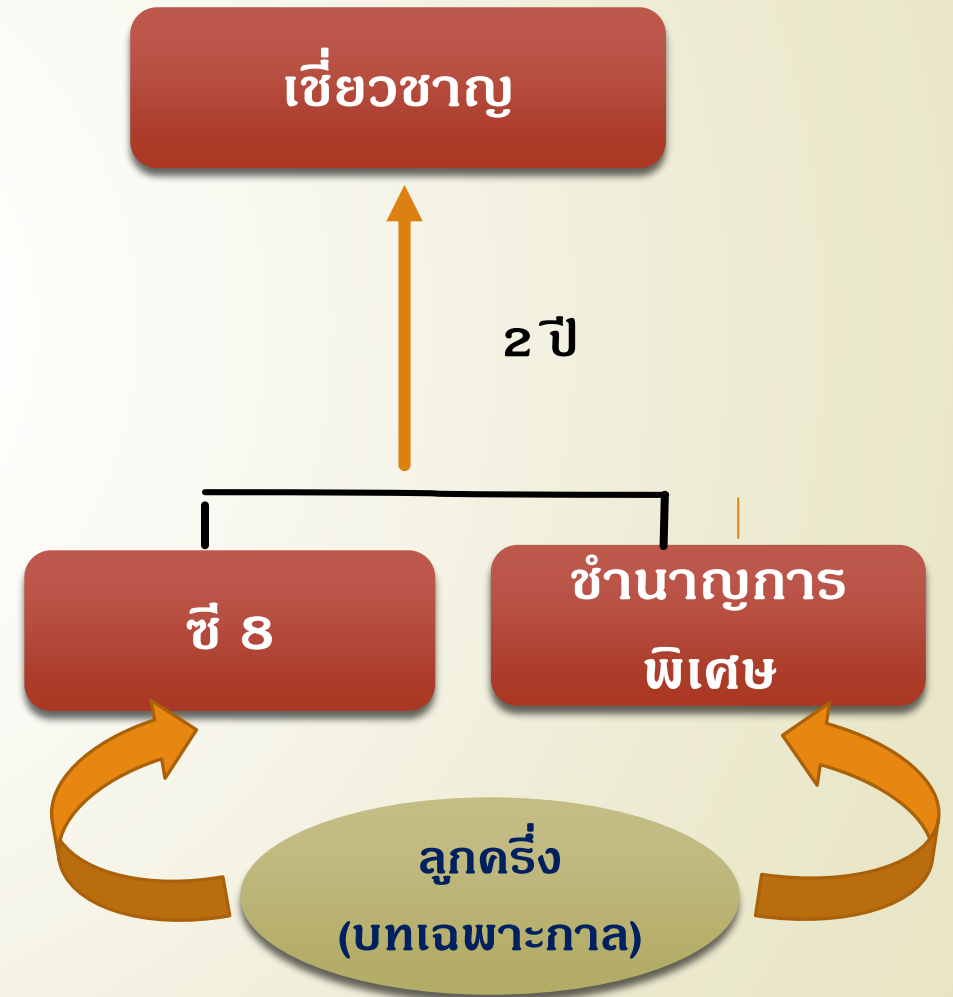

# การปรับปรุงตำแหน่ง ประเภทวิชาการ ระดับเชี่ยวชาญ

- มีคุณสมบัติ
- ผ่านการประเมิน  
คุณลักษณะของบุคคล

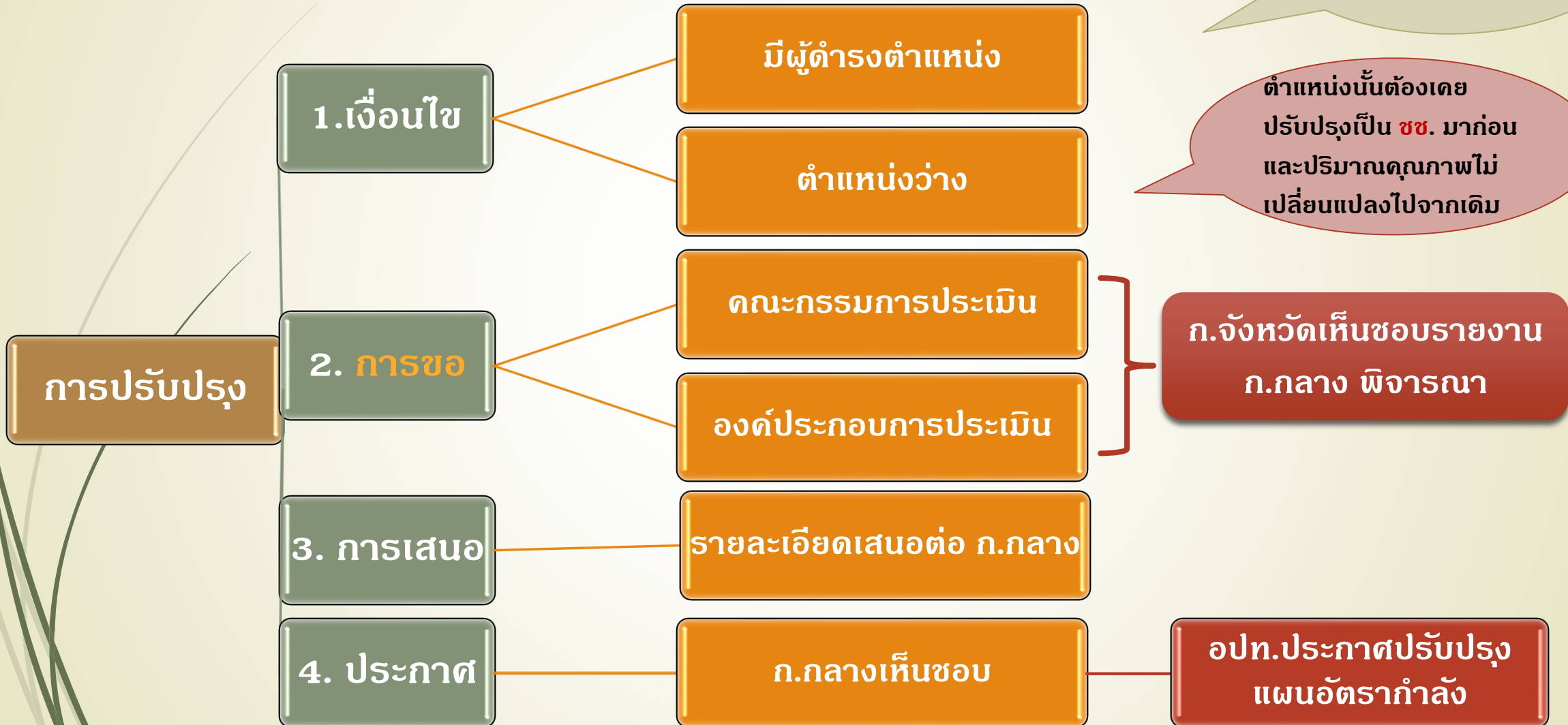

ตำแหน่งนั้นต้องเคย  
ปรับปรุงเป็น **ชช.** มาก่อน  
และปริมาณคุณภาพไม่  
เปลี่ยนแปลงไปจากเดิม

ก.จังหวัดเห็นชอบรายงาน  
ก.กลาง พิจารณา

อปท.ประกาศปรับปรุง  
แผนอัตรากำลัง

# คณะกรรมการประเมินปรับปรุงตำแหน่ง

## องค์ประกอบ

- ปลัด อปท. เป็นประธาน
- ผู้ที่เป็นหรือเคยเป็นข้าราชการส่วนท้องถิ่น/พลเรือนที่ดำรงตำแหน่งในสายงานที่จะประเมินในระดับไม่ต่ำกว่าระดับตำแหน่งที่ขอประเมิน หรือผู้ทรงคุณวุฒิเฉพาะด้านที่มีความชำนาญในสายงานนั้น ๆ จำนวน 3 คน
- ผู้อำนวยการสำนักต้นสังกัด
- ผู้รับผิดชอบการเจ้าหน้าที่เป็นเลขานุการ

## หน้าที่

- ประเมินคุณลักษณะของบุคคล
- ลักษณะหน้าที่ความรับผิดชอบ ปริมาณงาน คุณภาพของงาน ความยุ่งยากของงาน ความรู้ความสามารถที่  
ต้องการของตำแหน่งนั้น **เปลี่ยนแปลงในสาระสำคัญมากถึงขนาดจะต้องปรับปรุงตำแหน่ง**

## องค์ประกอบกรรมการประเมิน

- หน้าที่ความรับผิดชอบ (๓๐)
- ความยุ่งยากของงาน (๓๐)
- การกำกับตรวจสอบ (๒๐)
- การตัดสินใจ (๓๐)
  
- เกณฑ์ผ่าน ๘๐ คะแนน

# การประเมินคุณลักษณะของบุคคล

๑. ความรับผิดชอบ (๑๕)

๒. ความประพฤติ (๑๕)

๓. การทำงานร่วมกับผู้อื่น (๑๕)

๔. การแก้ไขปัญหาและการตัดสินใจ (๑๕)

๕. การพัฒนาตนเอง (๑๐)

๖. ความเสียสละ (๑๐)

๗. ความสามารถในการสื่อ  
ความหมาย (๑๐)

๘. ความดีริเริ่ม (๑๐)

เกณฑ์ผ่าน

ชช. ระดับดีมาก ๙๐ - ๑๐๐ คะแนน



# รายละเอียดเสนอต่อ ก.กลาง

รายละเอียดของภารกิจ ปริมาณงาน และคุณภาพของงานที่เพิ่มขึ้นจนถึงขนาดต้องทำให้มีการปรับปรุงการกำหนดตำแหน่งนั้นเป็นระดับ**เชี่ยวชาญ**

การค่าใช้จ่ายด้านการบริหารงานบุคคลตามกรอบแผนอัตรากำลังในปีปัจจุบันและภายหลังจากมีการปรับปรุงการกำหนดระดับตำแหน่งนั้นแล้ว

ผลการประเมินของคณะกรรมการปรับปรุงตำแหน่งและความเห็นของนายกอปท.

# การประเมินความรู้ความสามารถ

## 1. ความรู้ที่จำเป็นประจำสายงาน

การสัมภาษณ์  
ทดสอบเพื่อวัดความรู้เกี่ยวกับ  
ข้อเสนอการพัฒนางาน หรือ  
ปรับปรุงงาน

ก.กลาง  
ตั้งคณะกรรมการสัมภาษณ์

## 2. ทักษะ

ประเมินจากทักษะที่จำเป็น  
สำหรับการปฏิบัติงานใน  
ตำแหน่งนั้น

ผอ.สำนัก  
ประเมินทักษะ (ตามแบบ)

ผลการประเมิน  
ไม่น้อยกว่าร้อยละ 80

## 3. สมรรถนะ

พิจารณาจากผลการ  
ประเมินการปฏิบัติราชการ  
ประจำปีย้อนหลัง

ไม่ต่ำกว่าระดับดี  
ไม่น้อยกว่า 4 ครั้ง

# คณะกรรมการสัมภาษณ์ที่ ก.กลางแต่งตั้ง

## องค์ประกอบ

- ผู้ทรงคุณวุฒิใน ก.ท. ที่ ก.ท. คัดเลือก 1 คน เป็นประธาน
- ผู้ทรงคุณวุฒิจากสถาบันการศึกษาของรัฐในสาขาที่เกี่ยวข้อง หรือผู้แทนส่วนกลางหรือส่วนภูมิภาคที่ลักษณะงานเกี่ยวข้องตำแหน่งอย่างน้อยเท่ากับตำแหน่งที่ขอประเมิน จำนวน 2 คน เป็นกรรมการ
- ผู้แทนนายกอปท. ใน ก.ท. ที่ ก.ท. คัดเลือก 1 คน เป็นกรรมการ
- ผู้แทนปลัด อปท. ใน ก.ท. ที่ ก.ท. คัดเลือก 1 คน เป็นกรรมการ
- เลขานุการ ก.กลาง หรือผู้ช่วยเลขานุการที่ เลขานุการมอบหมายเป็นเลขานุการ

## หน้าที่

- ทดสอบเพื่อวัดความรู้เกี่ยวกับข้อเสนอการพัฒนางาน หรือปรับปรุงงาน

## เกณฑ์ผ่าน

- ใต้คะแนนประเมินจากกรรมการ 3 ใน 5 ไม่ต่ำกว่าร้อยละ 60

# การประเมินผลงาน ระดับเชี่ยวชาญ

## ผลงาน

- จัดทำผลงานทางวิชาการ จำนวน 2 ผลงาน
- ย้อนหลังไม่เกิน 3 ปี
- เป็นผลงานจากการปฏิบัติงานในตำแหน่งที่ขอประเมิน
- เป็นผลงานที่แสดงถึงความรู้+ทักษะในระดับที่จะแต่งตั้ง
- เกิดประโยชน์ต่อราชการ/ประชาชน/การพัฒนาการปฏิบัติงาน

## คณะกรรมการ

- อปท. แต่งตั้งจากบัญชีกรรมการประเมินผลงานที่ ก.กลาง กำหนด จำนวน 3 คน
1. ผู้ทรงคุณวุฒิจากสถาบันการศึกษาของรัฐ สาขาวิชาที่เกี่ยวข้อง หรือ
  2. ผู้แทนส่วนราชการระดับส่วนกลางหรือส่วนภูมิภาคที่เกี่ยวข้องกับลักษณะงานระดับอย่างน้อยเท่ากับตำแหน่งที่ขอประเมิน
  3. เลขาธิการ ก.กลาง หรือผู้ช่วยเลขาธิการที่ เลขาธิการมอบหมายเป็นเลขาธิการ

## เกณฑ์ผ่าน

- ได้คะแนนประเมินจากกรรมการ 2 ใน 3 ไม่ต่ำกว่าร้อยละ 80
- ไม่ผ่าน เสนอได้อีก 1 ครั้งภายใน 1 ปี นับแต่แจ้งผล ไม่เสนอหรือเสนอแล้วไม่ผ่าน ให้ยกเลิกประเมินใหม่ทั้งกระบวนการ
- วันที่มีผลในการเลื่อนระดับต้องไม่ก่อนวันที่ยื่นผลงานครบถ้วนสมบูรณ์ ถึงวันประทับตราของสนง.เลขาธิการ ก.กลาง

# ประกาศมาตรฐานทั่วไปเกี่ยวกับการคัดเลือกเพื่อเลื่อนและแต่งตั้งพนักงานส่วนท้องถิ่นให้ดำรงตำแหน่งที่สูงขึ้นในสายงานวิทยาศาสตร์และเทคโนโลยี และสายงานนิติการ พ.ศ. 2562

## กำหนดกลุ่มตำแหน่งในสายงานวิทยาศาสตร์และเทคโนโลยี

โดยแบ่งออกเป็น 5 กลุ่ม ดังนี้

1. กลุ่มงานด้านวิทยาศาสตร์ธรรมชาติ จำนวน 2 สายงาน คือ สายงานวิชาการคอมพิวเตอร์ และสายงานวิทยาศาสตร์
2. กลุ่มงานด้านวิศวกรรมและเทคโนโลยี จำนวน 6 สายงาน คือ สายงานวิศวกรรมโยธา สายงานวิศวกรรมไฟฟ้า สายงานวิศวกรรมเครื่องกล สายงานวิศวกรรมสุขาภิบาล สายงานสถาปัตยกรรม และสายงานผังเมือง
3. กลุ่มงานด้านวิทยาศาสตร์สุขภาพและการแพทย์ จำนวน 12 สายงาน คือ สายงานวิทยาศาสตร์การแพทย์ สายงานเภสัชกรรม สายงานวิชาการสุขาภิบาล สายงานการพยาบาลวิชาชีพ สายงานแพทย์ สายงานทันตแพทย์ สายงานวิชาการสาธารณสุข สายงานรังสีการแพทย์ สายงานกายภาพบำบัด สายงานเทคนิคการแพทย์ สายงานแพทย์แผนไทย และสายงานโภชนาการ
4. กลุ่มวิทยาศาสตร์การเกษตร จำนวน 3 สายงาน คือ สายงานนายสัตวแพทย์ สายงานวิชาการเกษตร และสายงานวิชาการประมง
5. กลุ่มอื่นที่ ก.จ. ก.ท. หรือ ก.อบต. กำหนด

# การเลื่อนระดับตำแหน่งประเภทวิชาการ ตำแหน่งสายงาน วิทยาศาสตร์และเทคโนโลยี



# คุณสมบัติและเงื่อนไข ประเภทวิชาการ ระดับชำนาญการ เพื่อรับเงินประจำตำแหน่งประเภทวิชาชีพ

## 1. คุณสมบัติ

มีคุณสมบัติตรงตามคุณสมบัติเฉพาะสำหรับตำแหน่ง

ดำรงตำแหน่งที่รับเงินมาแล้วไม่น้อยกว่า 2 ปี ไม่นับเกือกูล

## 2. ดำรงตำแหน่งประเภทวิชาชีพ

มีใบอนุญาตประกอบวิชาชีพ และต้องไม่หมดอายุ

สายงานวิศวกรรมและสถาปนิกต้องมีใบอนุญาตไม่ต่ำกว่าประเภทสามัญ

## 3. โทษทางวินัย

รอบการประเมินที่ผ่านมาถึงวันที่มีคำสั่งได้รับเงินประจำตำแหน่งต้องไม่ถูกลงโทษสูงกว่าภาคทัณฑ์

## 4. ผ่านการประเมินคุณลักษณะของบุคคล

คะแนนไม่ต่ำกว่าร้อยละ 60

ได้รับเงินประจำตำแหน่งประเภทวิชาชีพด้วยวิธีการเขียนวิสัยทัศน์และประเมินผลงาน



# การประเมินวิสัยทัศน์

## องค์ประกอบ

- ผู้แทนส่วนราชการระดับส่วนกลางหรือส่วนภูมิภาคที่ ก.จังหวัดคัดเลือก ที่เกี่ยวข้องกับลักษณะงานที่ประเมิน ดำรงตำแหน่งไม่ต่ำกว่าระดับตำแหน่งที่ขอประเมิน เป็นประธาน
- ปลัด อปท. และผู้อำนวยการสำนัก/กอง ที่ผู้นั้นสังกัด เป็นกรรมการ
- ผู้รับผิดชอบงานบริหารงานบุคคล เป็นเลขานุการ

## หน้าที่

- ประเมินวิสัยทัศน์ (ตามแบบ)

## เกณฑ์ผ่าน

- ได้คะแนนประเมินจากกรรมการ 2 ใน 3 ไม่ต่ำกว่าร้อยละ 60

# การประเมินผลงาน

## ผลงาน

- ผลงานวิจัยและพัฒนาหรือดำเนินงานเทียบได้กับงานวิจัย
- ย้อนหลังไม่เกิน 3 ปี จำนวน 2 ผลงาน
- เป็นผลงานจากการปฏิบัติงานในตำแหน่งที่จะแต่งตั้ง (ไม่นับตำแหน่งเก็อกูล)
- เป็นผลงานที่แสดงถึงความรู้+ทักษะในระดับที่จะแต่งตั้ง
- เกิดประโยชน์ต่อราชการ/ประชาชน/การพัฒนาการปฏิบัติงาน

## คณะกรรมการ

อปท. แต่งตั้งจากบัญชีกรรมการประเมินผลงานที่ ก.จังหวัด กำหนด จำนวน 3 คน

1. ผู้ทรงคุณวุฒิจากสถาบันการศึกษาของรัฐ สาขาวิชาที่เกี่ยวข้อง หรือ
2. ผู้แทนส่วนราชการระดับส่วนกลางหรือส่วนภูมิภาคหรือ อปท. ที่เกี่ยวข้องกับลักษณะงานระดับ ดำรงตำแหน่งไม่ต่ำกว่าที่ขอประเมิน
3. เลขานุการ ก.จังหวัด เป็นเลขานุการ

## เกณฑ์ผ่าน

- ได้คะแนนประเมินจากกรรมการ 2 ใน 3 ไม่ต่ำกว่าร้อยละ 60
- ไม่ผ่าน เสนอได้อีก 1 ครั้งภายใน 1 ปี นับแต่แจ้งผล ไม่เสนอหรือเสนอแล้วไม่ผ่าน ให้ยกเลิก ประเมินใหม่ทั้งกระบวนการ
- นายกอกคำสั่งรับเงินประจำตำแหน่งโดยความเห็นชอบของ ก.จังหวัด ไม่ก่อนวันที่ยื่นผลงานครบถ้วนถูกต้อง ถึงวันประทับตราของสนง.เลขานุการ ก.จังหวัด

# คุณสมบัติและเงื่อนไข ประเภทวิชาการสายงานวิทยาศาสตร์และเทคโนโลยี ระดับชำนาญการพิเศษ

## 1. คุณสมบัติ

มีคุณสมบัติตรงตามคุณสมบัติเฉพาะสำหรับตำแหน่ง

ดำรงตำแหน่งที่รับเงินมาแล้วไม่น้อยกว่า 2 ปี ไม่นับเกือกูล

## 2. ดำรงตำแหน่งประเภทวิชาชีพ

มีใบอนุญาตประกอบวิชาชีพและต้องไม่หมดอายุ

## 3. เงินเดือน

เงินเดือนไม่ต่ำกว่าขั้นต่ำ ชพ.

21,550 บาท

## 4. ผลการปฏิบัติงาน

มีผลการประเมินการปฏิบัติราชการย้อนหลัง 6 ครั้งไม่ต่ำกว่าระดับดี

จังหวัดชายแดนภาคใต้ใช้ผลการประเมินการปฏิบัติราชการย้อนหลังไม่ต่ำกว่าระดับดีตามจำนวนครั้งที่ได้รับการประเมินตามระยะเวลาการดำรงตำแหน่ง

## 5. โทษทางวินัย

รอบการประเมินที่ผ่านมาถึงแต่งตั้งไม่ถูกลงโทษสูงกว่าภาคทัณฑ์

## 6. การอบรม

ผ่านหลักสูตรที่ ก.กลาง กำหนด

ยังไม่มีหลักสูตร  
➢ ก.จังหวัด อาจเห็นชอบแต่งตั้ง  
➢ เข้าอบรมในโอกาสแรก

ผ่านการคัดเลือกด้วยการประเมินความรู้ความสามารถและการประเมินผลงานตามแบบที่กำหนด

# คุณสมบัติเฉพาะสำหรับตำแหน่ง ประเภทวิชาการ ระดับชำนาญการพิเศษ

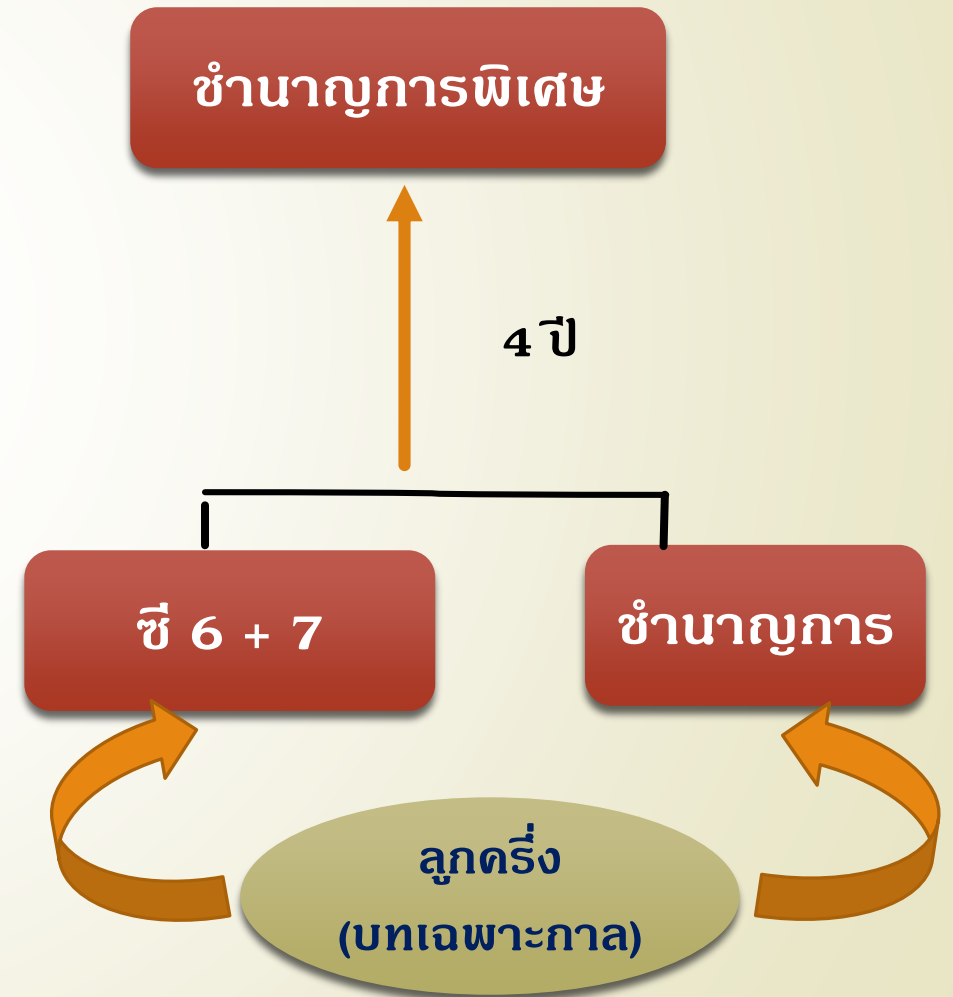

# การปรับปรุงตำแหน่ง ประเภทวิชาการสายงานวิทยาศาสตร์และเทคโนโลยี ระดับชำนาญการพิเศษ

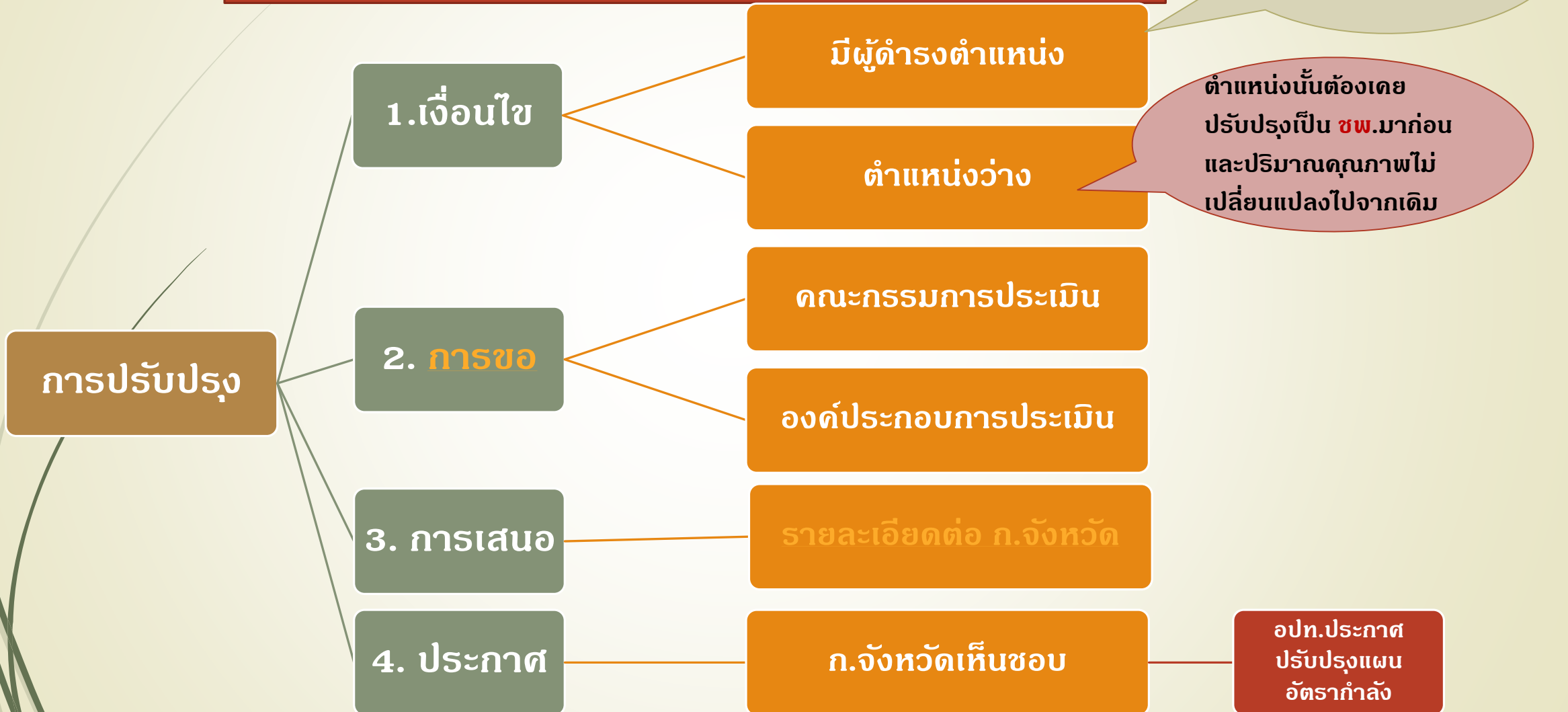

# คณะกรรมการประเมินปรับปรุงตำแหน่ง

## องค์ประกอบ

- ปลัด อปท. เป็นประธาน
- ผู้ที่เป็นหรือเคยเป็นข้าราชการส่วนท้องถิ่น/พลเรือนที่ดำรงตำแหน่งในสายงานที่จะประเมินในระดับไม่ต่ำกว่าระดับตำแหน่งที่ขอประเมิน หรือผู้ทรงคุณวุฒิเฉพาะด้านที่มีความชำนาญในสายงานนั้น ๆ จำนวน 3 คน
- ผู้อำนวยการสำนัก/กองต้นสังกัด
- ผู้รับผิดชอบการเจ้าหน้าที่เป็นเลขานุการ

## หน้าที่

- **ประเมินคุณลักษณะของบุคคล**
- ลักษณะหน้าที่ความรับผิดชอบ ปริมาณงาน คุณภาพของงาน ความยุ่งยากของงาน ความรู้ความสามารถที่  
ต้องการของตำแหน่งนั้น **เปลี่ยนแปลงในสาระสำคัญมากถึงขนาดจะต้องปรับปรุงตำแหน่ง**

## องค์ประกอบกรรมการประเมิน

- หน้าที่ความรับผิดชอบ (๓๐)
- ความยุ่งยากของงาน (๓๐)
- การกำกับตรวจสอบ (๒๐)
- การตัดสินใจ (๒๐)

เกณฑ์ผ่าน

ชพ. ๘๐ คะแนน

# การประเมินคุณลักษณะของบุคคล

๑. ความรับผิดชอบ (๑๕)

๒. ความประพฤติ (๑๕)

๓. การทำงานร่วมกับผู้อื่น (๑๕)

๔. การแก้ไขปัญหาและการตัดสินใจ (๑๕)

๕. การพัฒนาตนเอง (๑๐)

๖. ความเสียสละ (๑๐)

๗. ความสามารถในการสื่อ  
ความหมาย (๑๐)

๘. ความดีริเริ่ม (๑๐)

เกณฑ์ผ่าน

ชพ. ระดับดี ๘๐ - ๘๙ คะแนน



# รายละเอียดเสนอต่อ ก.จังหวัด

รายละเอียดของภารกิจ ปริมาณงาน และคุณภาพของงานที่เพิ่มขึ้นจนถึงขนาดต้องทำให้มีการปรับปรุงการกำหนดตำแหน่งนั้นเป็นระดับชำนาญการพิเศษ

การค่าใช้จ่ายด้านการบริหารงานบุคคลตามกรอบแผนอัตรากำลังในปีปัจจุบันและภายหลังจากมีการปรับปรุงการกำหนดระดับตำแหน่งนั้นแล้ว

ผลการประเมินของคณะกรรมการปรับปรุงตำแหน่งและความเห็นของนายกอปท.

# การประเมินความรู้ความสามารถ

## 1. ความรู้ที่จำเป็นประจำสายงาน

เสนอวิสัยทัศน์  
ที่แสดงให้เห็นถึงข้อเสนอในการนำ  
ความรู้ที่จำเป็นในระดับที่จะ  
แต่งตั้งไปใช้ในการปฏิบัติงานใน  
อนาคต

อปท.  
ตั้งคณะกรรมการประเมิน  
วิสัยทัศน์

## 2. ทักษะ

ประเมินจากทักษะที่จำเป็น  
สำหรับการปฏิบัติงานใน  
ตำแหน่งนั้น

ผอ.สำนัก/กอง  
ประเมินทักษะ (ตามแบบ)

ผลการประเมิน  
ไม่น้อยกว่าร้อยละ 80

## 3. สมรรถนะ

พิจารณาจากผลการ  
ประเมินการปฏิบัติราชการ  
ประจำปีย้อนหลัง

ไม่ต่ำกว่าระดับดี  
ไม่น้อยกว่า 6 ครั้ง

# คณะกรรมการประเมินวิสัยทัศน์

## องค์ประกอบ

- ผู้แทนส่วนราชการระดับส่วนกลางหรือส่วนภูมิภาคที่ ก.จังหวัด คัดเลือก ที่เกี่ยวข้องกับลักษณะงานที่ประเมิน ดำรงตำแหน่ง ไม่ต่ำกว่าระดับตำแหน่งที่ขอประเมิน เป็นประธาน
- ปลัด อปท. และผู้อำนวยการสำนัก/กอง ที่ผู้นั้นสังกัด เป็นกรรมการ
- ผู้รับผิดชอบงานบริหารงานบุคคล เป็นเลขานุการ

## หน้าที่

- ประเมินวิสัยทัศน์ (ตามแบบ)

## เกณฑ์ผ่าน

- ได้คะแนนประเมินจากกรรมการ 2 ใน 3 ไม่ต่ำกว่าร้อยละ 60

# การประเมินผลงาน ระดับชำนาญการพิเศษ

## ผลงาน

- ผลงานวิจัยและพัฒนาหรือผลงานเทียบได้กับงานวิจัย
- ย้อนหลังไม่เกิน 3 ปี จำนวน 2 ผลงาน
- เป็นผลงานจากการปฏิบัติงานในตำแหน่งที่จะแต่งตั้ง (ไม่นับตำแหน่งเก็อกูล)
- เป็นผลงานที่แสดงถึงความรู้+ทักษะในระดับที่จะแต่งตั้ง
- เกิดประโยชน์ต่อราชการ/ประชาชน/การพัฒนาการปฏิบัติงาน

## คณะกรรมการ

อปท. แต่งตั้งจากบัญชีกรรมการประเมินผลงานที่ ก.กลาง กำหนด จำนวน 3 คน

1. ผู้ทรงคุณวุฒิจากสถาบันการศึกษาของรัฐ สาขาวิชาที่เกี่ยวข้อง หรือ
2. ผู้แทนส่วนราชการระดับส่วนกลางหรือส่วนภูมิภาคหรือ อปท. ที่เกี่ยวข้องกับลักษณะงานระดับ ดำรงตำแหน่งไม่ต่ำกว่าที่ขอประเมิน
3. เลขานุการ อ.ก.ท.โครงสร้างและอัตรากำลัง เป็นเลขานุการ

## เกณฑ์ผ่าน

- ได้คะแนนประเมินจากกรรมการ 2 ใน 3 ไม่ต่ำกว่าร้อยละ 70
- ไม่ผ่าน เสนอได้อีก 1 ครั้งภายใน 1 ปี นับแต่แจ้งผล ไม่เสนอหรือเสนอแล้วไม่ผ่าน ให้ยกเลิก ประเมินใหม่ทั้งกระบวนการ
- นายกออกคำสั่งแต่งตั้งโดยความเห็นชอบของ ก.กลาง ไม่ก่อนวันที่ยื่นผลงานครบถ้วนถูกต้อง ถึงวันประทับตราของสนง.เลขานุการ ก.ท.จ.

# คุณสมบัติและเงื่อนไข ประเภทวิชาการสายงานวิทยาศาสตร์และเทคโนโลยี ระดับเชี่ยวชาญ

## 1. คุณสมบัติ

มีคุณสมบัติตรงตามคุณสมบัติเฉพาะสำหรับตำแหน่ง

## 2. ดำรงตำแหน่งประเภทวิชาชีพ

มีใบอนุญาตประกอบวิชาชีพและต้องไม่หมดอายุ

## 3. เงินเดือน

เงินเดือนไม่ต่ำกว่าขั้นต่ำ ชช.

24,400 บาท

## 4. ผลการปฏิบัติงาน

มีผลการประเมินการปฏิบัติราชการย้อนหลัง 4 ครั้งไม่ต่ำกว่าระดับดี

จังหวัดชายแดนภาคใต้ใช้ผลการประเมินการปฏิบัติราชการย้อนหลังไม่ต่ำกว่าระดับดีตามจำนวนครั้งที่ได้รับการประเมินตามระยะเวลาการดำรงตำแหน่ง

## 5. โทษทางวินัย

รอบการประเมินที่ผ่านมาถึงแต่งตั้งไม่ถูกลงโทษสูงกว่าภาคทัณฑ์

## 6. การอบรม

ผ่านหลักสูตรที่ ก.กลาง กำหนด

ยังไม่มีหลักสูตร  
➢ ก.จังหวัด อาจเห็นชอบแต่งตั้ง  
➢ เข้าอบรมในโอกาสแรก

ผ่านการคัดเลือกด้วยการประเมินความรู้ความสามารถและการประเมินผลงานตามแบบที่กำหนด

# คุณสมบัติเฉพาะสำหรับตำแหน่ง ประเภทวิชาการ ระดับเชี่ยวชาญ

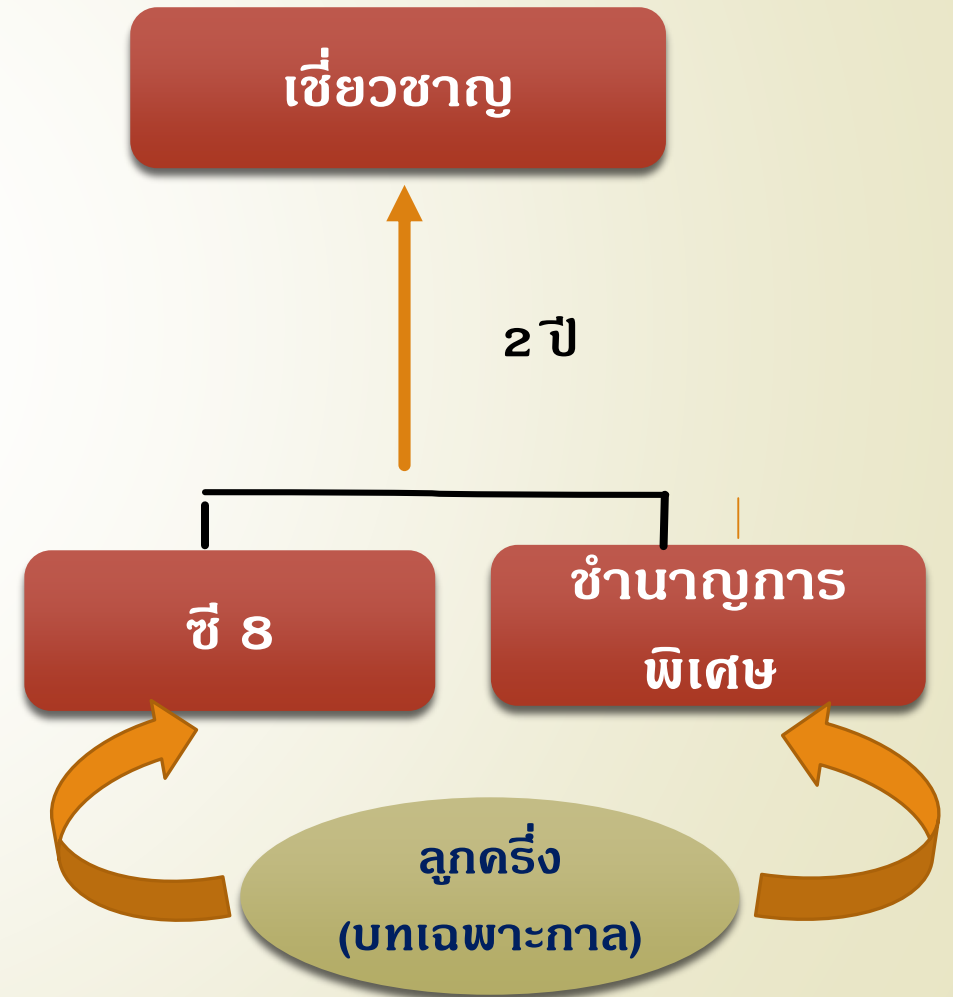

# การปรับปรุงตำแหน่ง ประเภทวิชาการ ระดับเชี่ยวชาญ

- มีคุณสมบัติ
- ผ่านการประเมิน  
คุณลักษณะของบุคคล

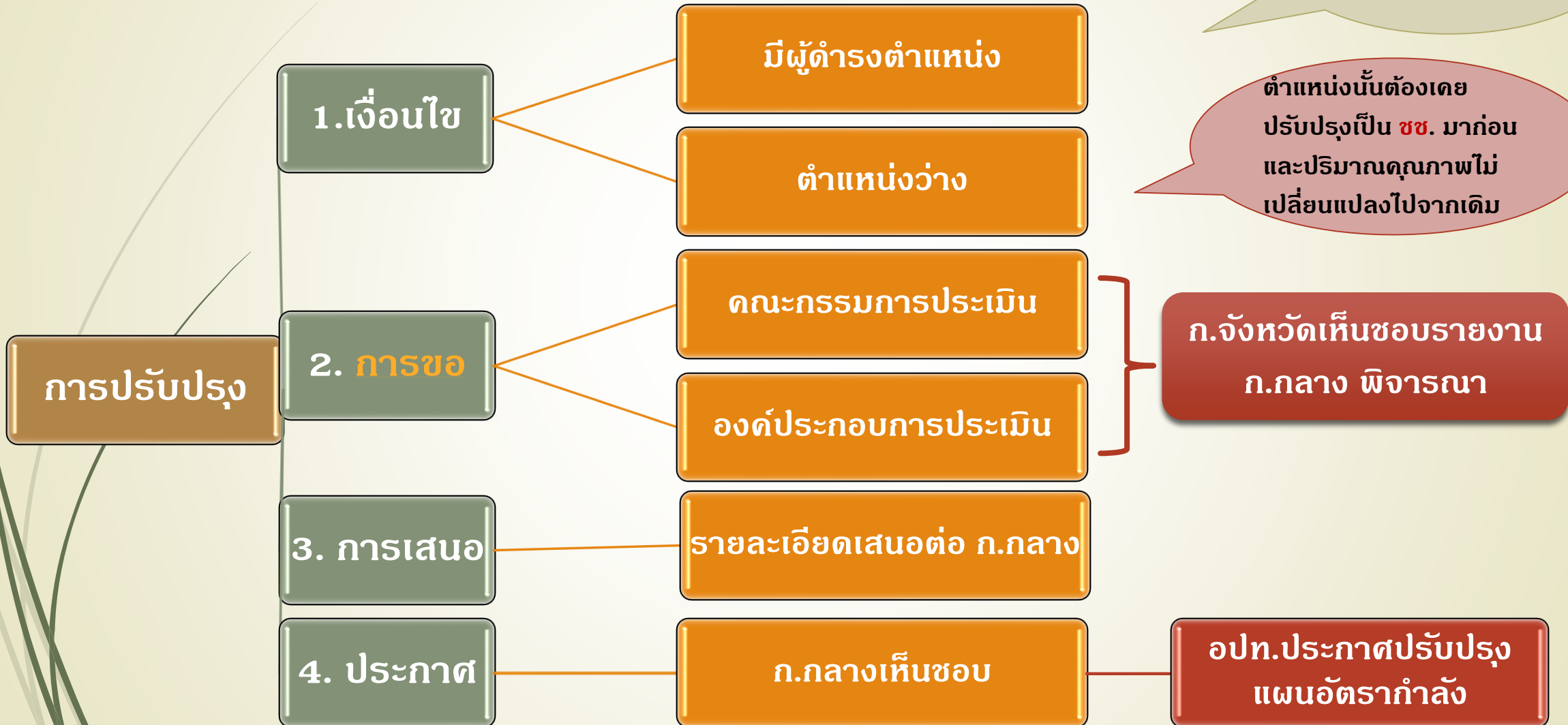

ตำแหน่งนั้นต้องเคย  
ปรับปรุงเป็น **ชช.** มาก่อน  
และปริมาณคุณภาพไม่  
เปลี่ยนแปลงไปจากเดิม

ก.จังหวัดเห็นชอบรายงาน  
ก.กลาง พิจารณา

อปท.ประกาศปรับปรุง  
แผนอัตรากำลัง



# คณะกรรมการประเมินปรับปรุงตำแหน่ง

## องค์ประกอบ

- ปลัด อปท. เป็นประธาน
- ผู้ที่เป็นหรือเคยเป็นข้าราชการส่วนท้องถิ่น/พลเรือนที่ดำรงตำแหน่งในสายงานที่จะประเมินในระดับไม่ต่ำกว่าระดับตำแหน่งที่ขอประเมิน หรือผู้ทรงคุณวุฒิเฉพาะด้านที่มีความชำนาญในสายงานนั้น ๆ จำนวน 3 คน
- ผู้อำนวยการสำนักต้นสังกัด
- ผู้รับผิดชอบการเจ้าหน้าที่เป็นเลขานุการ

## หน้าที่

- ประเมินคุณลักษณะของบุคคล
- ลักษณะหน้าที่ความรับผิดชอบ ปริมาณงาน คุณภาพของงาน ความยุ่งยากของงาน ความรู้ความสามารถที่  
ต้องการของตำแหน่งนั้น **เปลี่ยนแปลงในสาระสำคัญมากถึงขนาดจะต้องปรับปรุงตำแหน่ง**

## องค์ประกอบกรรมการประเมิน

- หน้าที่ความรับผิดชอบ (๓๐)
- ความยุ่งยากของงาน (๓๐)
- การกำกับตรวจสอบ (๒๐)
- การตัดสินใจ (๒๐)
  
- เกณฑ์ผ่าน ๘๐ คะแนน

# การประเมินคุณลักษณะของบุคคล

๑. ความรับผิดชอบ (๑๕)

๒. ความประพฤติ (๑๕)

๓. การทำงานร่วมกับผู้อื่น (๑๕)

๔. การแก้ไขปัญหาและการตัดสินใจ (๑๕)

๕. การพัฒนาตนเอง (๑๐)

๖. ความเสียสละ (๑๐)

๗. ความสามารถในการสื่อ  
ความหมาย (๑๐)

๘. ความดีริเริ่ม (๑๐)

เกณฑ์ผ่าน

ชช. ระดับดีมาก ๙๐ - ๑๐๐ คะแนน

# รายละเอียดเสนอต่อ ก.กลาง

รายละเอียดของภารกิจ ปริมาณงาน และคุณภาพของงานที่เพิ่มขึ้นจนถึงขนาดต้องทำให้มีการปรับปรุงการกำหนดตำแหน่งนั้นเป็นระดับ**เชี่ยวชาญ**

การค่าใช้จ่ายด้านการบริหารงานบุคคลตามกรอบแผนอัตรากำลังในปีปัจจุบันและภายหลังจากมีการปรับปรุงการกำหนดระดับตำแหน่งนั้นแล้ว

ผลการประเมินของคณะกรรมการปรับปรุงตำแหน่งและความเห็นของนายกอปท.

# การประเมินความรู้ความสามารถ

## 1. ความรู้ที่จำเป็นประจำสายงาน

การสัมภาษณ์  
ทดสอบเพื่อวัดความรู้เกี่ยวกับ  
ข้อเสนอการพัฒนางาน หรือ  
ปรับปรุงงาน

ก.กลาง  
ตั้งคณะกรรมการสัมภาษณ์

## 2. ทักษะ

ประเมินจากทักษะที่จำเป็น  
สำหรับการปฏิบัติงานใน  
ตำแหน่งนั้น

ผอ.สำนัก  
ประเมินทักษะ (ตามแบบ)

ผลการประเมิน  
ไม่น้อยกว่าร้อยละ 80

## 3. สมรรถนะ

พิจารณาจากผลการ  
ประเมินการปฏิบัติราชการ  
ประจำปีย้อนหลัง

ไม่ต่ำกว่าระดับดี  
ไม่น้อยกว่า 4 ครั้ง

# คณะกรรมการสัมภาษณ์ที่ ก.กลางแต่งตั้ง

## องค์ประกอบ

- ผู้ทรงคุณวุฒิใน ก.กลาง. ที่ ก.กลาง. คัดเลือก 1 คน เป็นประธาน
- ผู้ทรงคุณวุฒิจากสถาบันการศึกษาของรัฐในสาขาที่เกี่ยวข้อง หรือผู้แทนส่วนกลางหรือส่วนภูมิภาคที่ลักษณะงานเกี่ยวข้องตำแหน่งอย่างน้อยเท่ากับตำแหน่งที่ขอประเมิน จำนวน 2 คน เป็นกรรมการ
- ผู้แทนนายกอปท. ใน ก.กลาง. ที่ ก.กลาง. คัดเลือก 1 คน เป็นกรรมการ
- ผู้แทนปลัด อปท. ใน ก.กลาง. ที่ ก.กลาง. คัดเลือก 1 คน เป็นกรรมการ
- เลขานุการ ก.กลาง หรือผู้ช่วยเลขานุการที่ เลขานุการมอบหมายเป็นเลขานุการ

## หน้าที่

- ทดสอบเพื่อวัดความรู้เกี่ยวกับข้อเสนอการพัฒนางาน หรือปรับปรุงงาน

## เกณฑ์ผ่าน

- ใต้คะแนนประเมินจากกรรมการ 3 ใน 5 ไม่ต่ำกว่าร้อยละ 60

# การประเมินผลงาน ระดับเชี่ยวชาญ

## ผลงาน

- ผลงานวิจัยและพัฒนาหรือดำเนินงานเทียบได้กับงานวิจัย
- ย้อนหลังไม่เกิน 3 ปี จำนวน 2 ผลงาน
- เป็นผลงานจากการปฏิบัติงานในตำแหน่งที่จะแต่งตั้ง (ไม่นับตำแหน่งเกื้อกูล)
- เป็นผลงานที่แสดงถึงความรู้+ทักษะในระดับที่จะแต่งตั้ง
- เกิดประโยชน์ต่อราชการ/ประชาชน/การพัฒนาการปฏิบัติงาน

## คณะกรรมการ

อปท. แต่งตั้งจากบัญชีกรรมการประเมินผลงานที่ ก.จังหวัด กำหนด จำนวน 3 คน

1. ผู้ทรงคุณวุฒิจากสถาบันการศึกษาของรัฐ สาขาวิชาที่เกี่ยวข้อง หรือ
2. ผู้แทนส่วนราชการระดับส่วนกลางหรือส่วนภูมิภาคหรือ อปท. ที่เกี่ยวข้องกับลักษณะงานระดับ ดำรงตำแหน่งไม่ต่ำกว่าที่ขอประเมิน
3. เลขานุการ ก.กลาง หรือผู้ช่วยเลขานุการที่ เลขานุการมอบหมายเป็นเลขานุการ

## เกณฑ์ผ่าน

- ได้คะแนนประเมินจากกรรมการ 2 ใน 3 ไม่ต่ำกว่าร้อยละ 80
- ไม่ผ่าน เสนอได้อีก 1 ครั้งภายใน 1 ปี นับแต่แจ้งผล ไม่เสนอหรือเสนอแล้วไม่ผ่าน ให้ยกเลิก ประเมินใหม่ทั้งกระบวนการ
- นายกอกคำสั่งแต่งตั้งโดยความเห็นชอบของ ก.จังหวัด ไม่ก่อนวันที่ยื่นผลงานครบถ้วนถูกต้อง ถึงวันประทับตราของสนง.เลขานุการ ก.กลาง